

PRZEKROJ A-A, SKALA 1:50

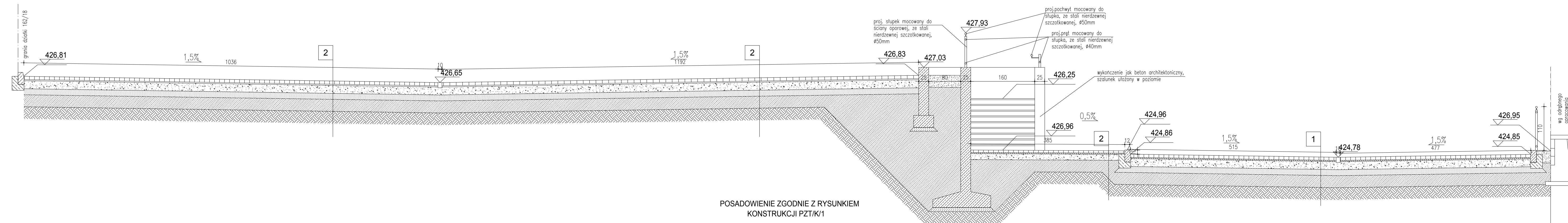

PRZEKROJ B-B, SKALA 1:50

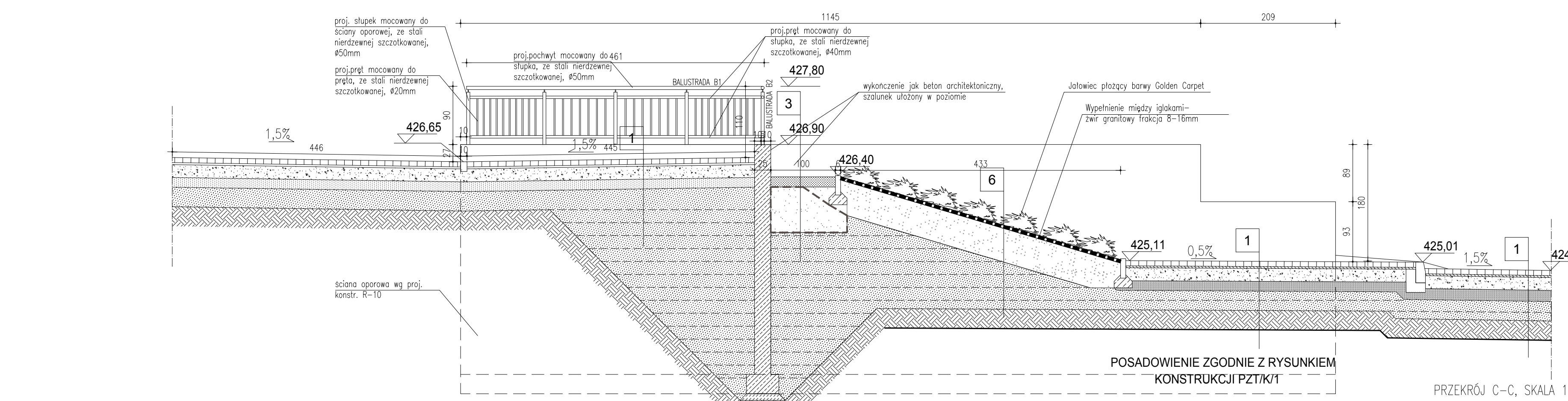

PRZEKROJ C-C, SKALA 1:50

PRZEGRODY POZIOME

- 1 DROGA DWUZIEMNA, PLAC TARGOWSKA
 - KOSTKA BETONOWA 8 cm
 - PODSYPKA CEMENTOWO-PIASKOWA 4 cm
 - PODOBNOŚĆ Z KRYSZYWA ŁAMANEGO STABILIZOWANEGO MECHANICZNIE 0/13mm 20 cm
 - WARSTWA Z GRUNTU STABILIZOWANA CEMENTEM 0 Rm=2,5MR 15 cm
 - GRUNT NIEWYSAZONOWY MIESZANKA PIAKÓW ŚREDNICH I GRUBSZYCH 30 cm
 - GRUNT ISTNIEJĄCY 30 cm
- 2 CHODNIK
 - KOSTKA BETONOWA 8 cm
 - PODSYPKA CEMENTOWO-PIASKOWA 4 cm
 - PODOBNOŚĆ Z KRYSZYWA ŁAMANEGO STABILIZOWANEGO MECHANICZNIE 0/11,5mm 15 cm
 - GRUNT NIEWYSAZONOWY MIESZANKA PIAKÓW ŚREDNICH I GRUBSZYCH 30 cm
 - GRUNT ISTNIEJĄCY 30 cm
- 3 OPASKA ŻWIROWA
 - ŻWIW FRAKCJI 16-32 mm z obrzeżem trawnikowym szer. 5,5cm 15 cm
 - FIZELINA FILTRUJĄCA 70 cm
 - PIASEK 45 cm
 - FIZELINA FILTRUJĄCA 45 cm
 - GRUNT ISTNIEJĄCY 45 cm
- 4 SCHODY, POCHYLENIA
 - FIZELINA GRANITOWA FLEKOWANANA 3 cm
 - WYŁAZA BETONOWA 20 cm
 - PODSYPKA CEMENTOWO-PIASKOWA 10 cm
 - GRUNT NIEWYSAZONOWY MIESZANKA PIAKÓW ŚREDNICH I GRUBSZYCH 30 cm
 - GRUNT ISTNIEJĄCY 30 cm
- 5 ZADZIĘSIENIE TARGOWSKA
 - DACHOWKA KARPANKA KRYTA W ŁUSKĘ 3 cm
 - LATY DREWNIANE 3x5 cm K27 12 cm
 - KROKWI DREWNIANE 12x12, K27 12 cm
 - GRUNT NIEWYSAZONOWY MIESZANKA PIAKÓW ŚREDNICH I GRUBSZYCH 30 cm
 - GRUNT ISTNIEJĄCY 30 cm
- 6 SKARPA
 - GÓRSKARIA WYPEŁNIONA HUMUSEM I ŻWIWEM 5 cm
 - WILKUS 50 cm
 - ZAPISA PIAKOWA - NAKRYT Z GRUNTU NIEWYSAZONOWEGO MIESZANKA PIAKÓW ŚREDNICH I GRUBSZYCH, DANEJ CZYNNYCH WŁAŚCIWOŚCI 20 cm
 - GRUNT ISTNIEJĄCY 30 cm

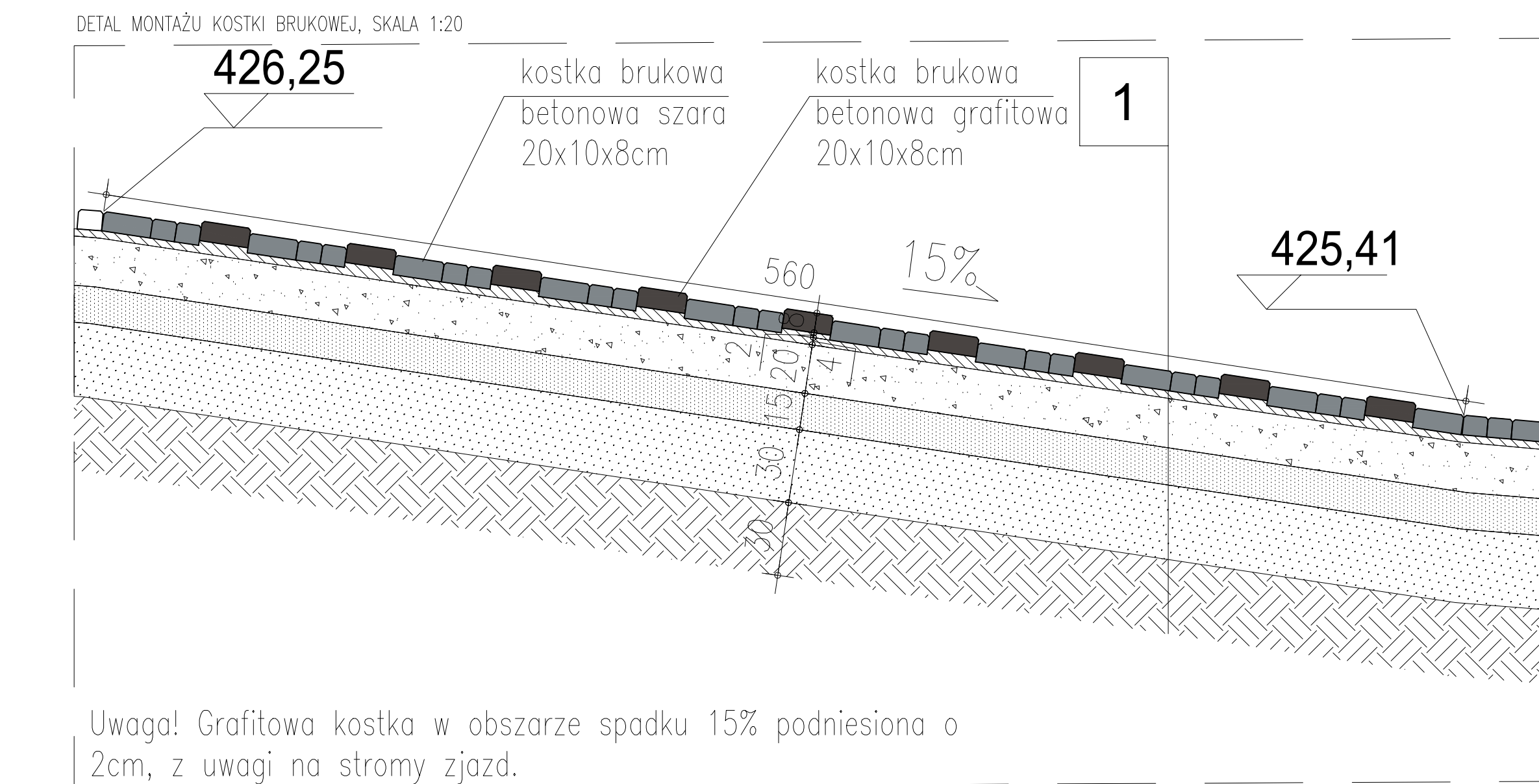
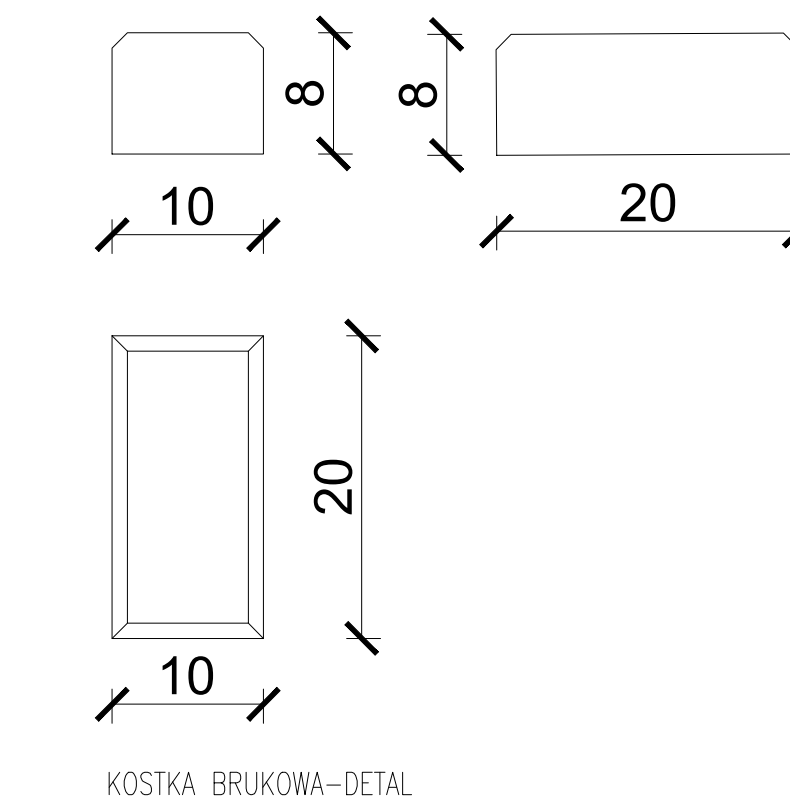

Uwaga! Grafitowa kostka w obszarze spadku 15% podniesiona o 2cm, z uwagi na stromy zjazd.

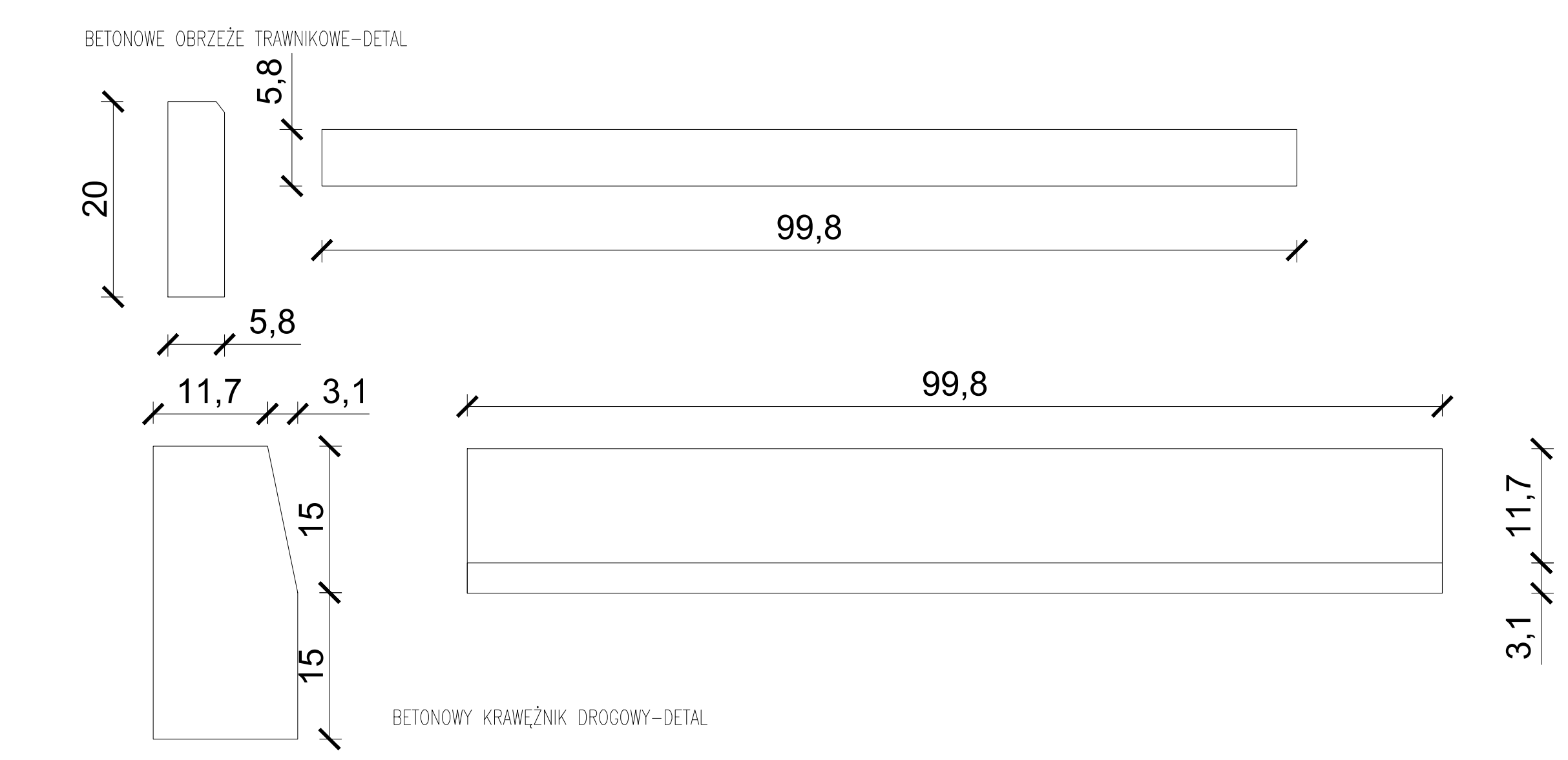

BETONOWY KRAWCZYNIK DROGOWY-DETAL

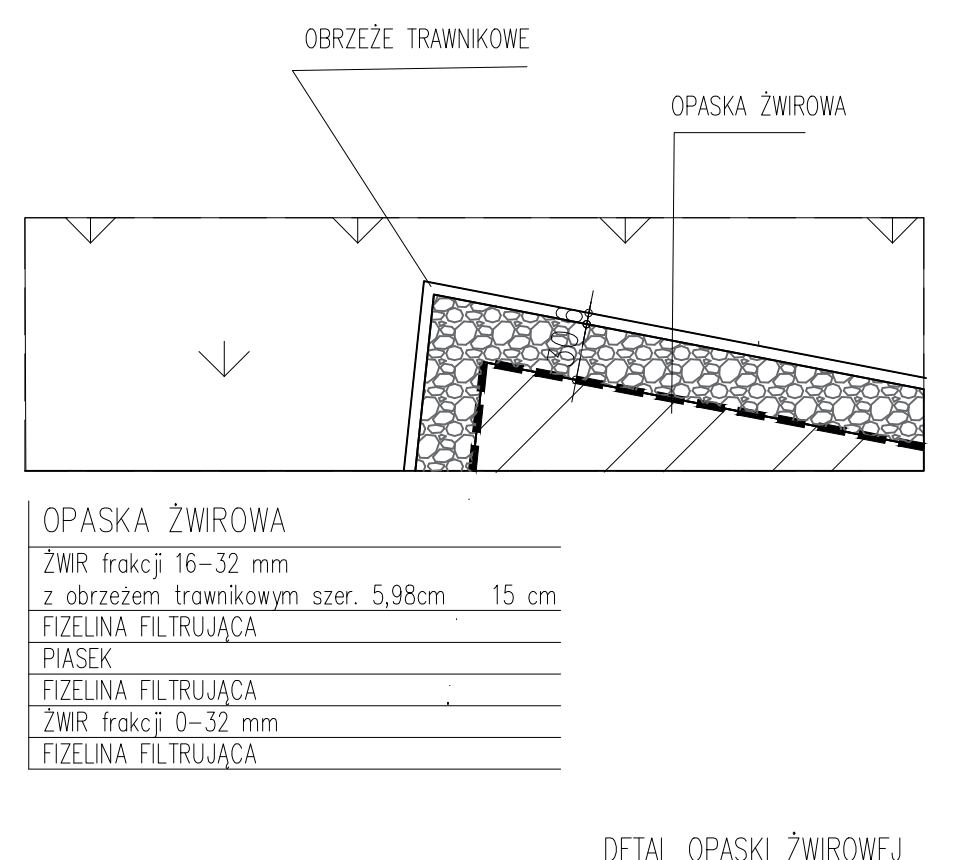
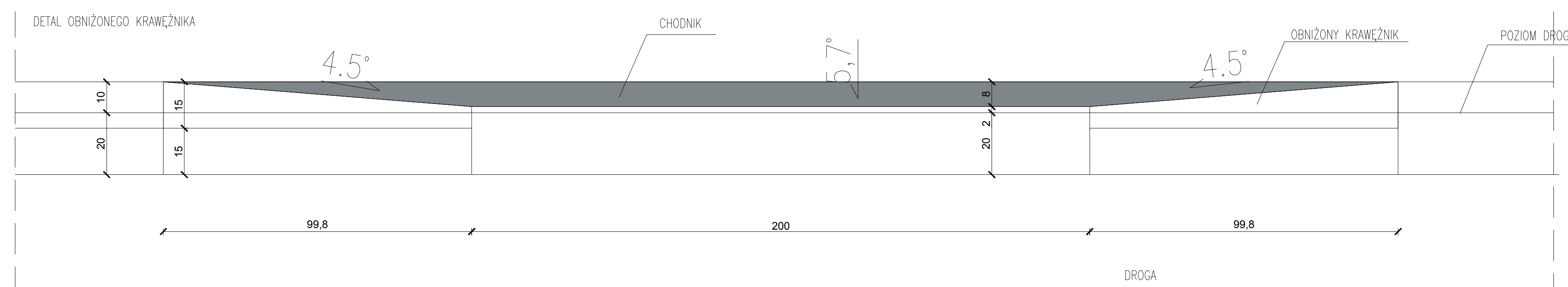

OPASKA ŻWIROWA
 ŻWIW FRAKCJI 16-32 mm z obrzeżem trawnikowym szer. 5,98cm 15 cm
 FIZELINA FILTRUJĄCA
 PIASEK
 FIZELINA FILTRUJĄCA
 ŻWIW FRAKCJI 0-32 mm
 FIZELINA FILTRUJĄCA

DETAL OPASKI ŻWIROWEJ

<p>SMART ARCHITEKCI architektura & development Szymon Mazurek ul. Miłkó 65, 51-126 Wrocław tel. 506 067 481 REGION: 02070615 NIP: 615-190-51-85 e-mail: info.smartarchitekci@gmail.com</p>	
<p>NAZWA OBIEKTU: PRZEŁAZOWA TARGOWSKA W ŁĄPKU-ZDRÓJU WRAZ Z BUDOWĄ PARKINGU, NIEZBĘDNY INFRASTRUKTURA TECHNICZNA I DRÓG ROZBUDOWA BUDYNKÓW GOSPODARZYCH ZLOKALIZOWANYCH NA DZIAŁCE 162/18, EDN. EWID. 020808_4 ŁĄPKA-ZDRÓJ - MIASTO, OBRĘB: 0003 STARE MIASTO</p>	
<p>ADRES INWESTYCJI: UL. SZCZONA, EDN. NR 162/18, EDN. EWID. 020808_4 ŁĄPKA-ZDRÓJ - MIASTO, OBRĘB: 0003 STARE MIASTO</p>	
<p>TYTUŁ RYSUNKU: PRZEKROJE TERENOWE A-A, B-B, C-C/ DETALE</p>	
<p>INWESTOR: GMINA ŁĄPKA-ZDRÓJ</p>	
<p>ADRES INWESTORA: UL. RYNEK 31, 51-540 ŁĄPKA-ZDRÓJ</p>	
<p>PROJEKTANT - BUDWA ARCHITEKTURNA: Specjalność: architektura bez ograniczeń mgr inż. arch. Szymon Mazurek data: 15.07.2017/10</p>	<p>PROFESJA: inż. arch. data: 21.02.2018</p>
<p>OPRACZKA: mgr inż. arch. Szymon Mazurek data: 15.07.2017/10</p>	<p>NUMER RYSUNKU: PZT/5</p>
<p>PROJEKT OCHRONNY IZDAW. O PRAMKI AUTORSKICH, WZDZIAŁ PRAM. ZASTRZEŻENIE.</p>	