



Załącznik do Uchwały nr
Rady Miejskiej w Łądku-Zdroju
z dnia 2014 roku

STRATEGIA ROZWOJU GMINY ŁĄDEK-ZDRÓJ na lata 2014 – 2020



wersja 2.0

autor:
dr Andrzej Sztando
tel. +48 603163839
e-mail: Andrzej@Sztando.com
Web: www.sztando.com



Autor:

dr Andrzej Sztando

Web: www.sztando.com

e-mail: Andrzej@Sztando.com

Skład i opracowanie szaty graficznej:

dr Andrzej Sztando

Niniejsza Strategia Rozwoju Gminy Łądek-Zdrój na lata 2014-2020 jest już trzecią Strategią przyjętą przez samorząd Gminy Łądek-Zdrój. Strategia poprzednia to Strategia Rozwoju Gminy Łądek-Zdrój z maja 2004 r.

Stanowi to dowód konsekwencji władz samorządowych w określaniu oraz realizacji, długoplanowych i obszernych w różnorodne zadania, strategicznych planów rozwoju.

Autor

Dobry plan to połowa sukcesu

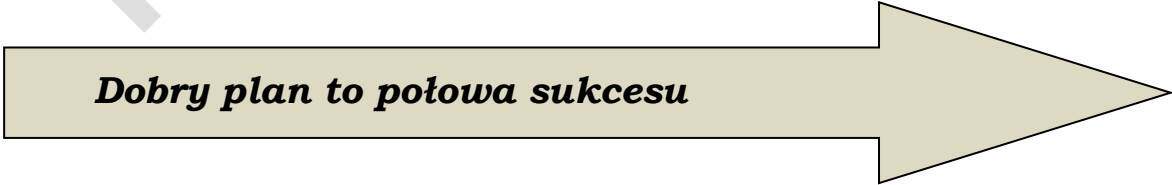

Uchwała nr
Rady Miejskiej Łądeka-Zdroju
z dnia 2014 r.

w sprawie przyjęcia Strategii Rozwoju Gminy Łądek-Zdrój na lata 2014-2020

Na podstawie art. 18 ust. 2 pkt 6 ustawy z dnia 8 marca 1990 r. o samorządzie gminnym (Dz. U. z 2013 r. poz. 594, 1318, z 2014 r. poz. 379.) uchwała się, co następuje:

§ 1.

Przyjmuje się Strategię Rozwoju Gminy Łądek-Zdrój na lata 2014-2020, stanowiącą załącznik do niniejszej uchwały.

§ 2.

Strategia Rozwoju Gminy Łądek-Zdrój na lata 2014-2020 wskazuje cele rozwoju Gminy Łądek-Zdrój, zadania strategiczne służące ich osiągnięciu, a także system jej wdrażania i ewaluacji.

§ 3.

Ustala się procedurę prac nad wdrażaniem i ewaluacją Strategii Rozwoju Gminy Łądek-Zdrój na lata 2014-2020, o której mowa w jej rozdziałach 9 i 10.

§ 4.

Traci moc Uchwała Nr XXII 267/ 04 Rady Miejskiej w Łądku-Zdroju z dnia 27. 05. 2004 w sprawie zatwierdzenia i przyjęcia do realizacji Strategii rozwoju Gminy Łądek-Zdrój na lata 2004-2013.

§ 5.

Wykonanie uchwały powierza się Burmistrzowi Łądeka-Zdroju.

§ 6.

Uchwała wchodzi w życie z dniem podjęcia.

Przewodniczący Rady Miejskiej Łądeka-Zdroju
Janusz Sosna

UZASADNIENIE

Rozwój gminy nie może odbywać się wyłącznie w wyniku decyzji bieżących. Musi to być rozwój planowany, ukierunkowany na osiągnięcie długofalowych celów. Postulatu tego nie spełniają ani plany krótkookresowe, takie jak np. budżet gminy, ani sektorowe, jak np. program ochrony środowiska, czy strategia rozwiązywania problemów społecznych, ani również obszarowe, jak np. miejscowe plany zagospodarowania przestrzennego. Planowanie rozwoju w krótkich okresach nastawione jest bowiem na rozwiązywanie tylko bieżących problemów, natomiast sektorowe i obszarowe na rozwiązywanie tylko ich części. Z tego powodu niezbędne jest prowadzenie przez władze gminy długoterminowej i wielopłaszczyznowej polityki rozwoju, której fundamentem jest właśnie strategia rozwoju lokalnego.

Władze Gminy Łądek-Zdrój posługują się planowaniem strategicznym już od siedemnastu lat, a niniejsza strategia jest już trzecią z kolei. Wiele czynników powoduje bowiem, że strategię muszą być okresowo aktualizowane. Czynniki takie występują również w chwili obecnej. Są to:

- zmiany uwarunkowań rozwoju gminy,
- zbliżający się, nowy okres programowania funduszy strukturalnych Unii Europejskiej obejmujący lata 2014-2020,
- niedawny i wciąż groźny kryzys gospodarczy o zasięgu światowym,
- istotny stopień realizacji i dezaktualizacji dotychczas obowiązującej Strategii,
- dążenie do synchronizacji dokumentów planistycznych gminy,
- zamiar spełnienia przez samorząd gminy wymogów podmiotów dystrybuujących środki pomocowe (w tym unijne),
- konieczność rozwoju współpracy strategicznej z parterami samorządowymi,
- potrzeba udoskonalenia procedury wdrożeniowej i monitoringowej.

Szczegóły przesłanek przyjęcia zaktualizowanej Strategii zostały zwarte w jej rozdziale 1.1.

Wobec powyższego przyjęcie Strategii Rozwoju Gminy Łądek-Zdrój na lata 2014-2020 uznaje się za konieczne.

Spis Treści

1. ISTOTA STRATEGII ROZWOJU GMINY ŁĄDEK-ZDRÓJ	8
1.1. PRZESŁANKI BUDOWY STRATEGII	8
1.2. METODOLOGIA OPRACOWANIA SRGLZ 2014-2020	9
2. ANALIZA STRATEGICZNA SWOT PLUS.....	12
2.1. ATUTY	13
2.2. STYMULANTY	16
2.3. PROBLEMY	17
2.4. DESTYMULANTY	21
2.5. SZANSE WEWNĘTRZNE	22
2.6. SZANSE ZEWNĘTRZNE	23
2.7. ZAGROŻENIA WEWNĘTRZNE	26
2.8. ZAGROŻENIA ZEWNĘTRZNE	27
3. PRZEDMIOT I PODMIOTY STRATEGII.....	29
4. OKRES I HORYZONT CZASOWY STRATEGII I ICH DYNAMIKA	29
5. MISJA GMINY I BENEFICJENCI STRATEGII	31
6. WIZJA ROZWOJU GMINY	32
7. CELE STRATEGICZNE I OPERACYJNE ORAZ PRIORYTETY	33
7.1. ISTOTA I STRUKTURA CELÓW	33
7.2. CELE STRATEGICZNE	34
7.3. CELE OPERACYJNE	37
7.4. PRIORYTETY ROZWOJU	41
7.5. POWIĄZANIA ZE STRATEGIĄ ROZWOJU POWIATU KŁODZKIEGO NA LATA 2008-2015	43
7.6. POWIĄZANIA ZE STRATEGIĄ ROZWOJU WOJEWÓDZTWA DOLNOŚLĄSKIEGO DO 2020 ROKU	43
8. ZADANIA STRATEGICZNE.....	44
8.1. CHARAKTER ZADAŃ STRATEGICZNYCH	44
8.2. OZNACZENIA	44
8.3. WYKAZ ZADAŃ STRATEGICZNYCH	47
9. SYSTEM WDRAŻANIA STRATEGII.....	63
9.1. BURMISTRZ I ZESPÓŁ DS. WDRAŻANIA STRATEGII	63
9.2. ZASADY PRAC	65
9.3. FUNKCJE RADY MIEJSKIEJ	67
9.4. PROMOCJA SRGLZ 2014-2020	67
10. EWALUACJA WDRAŻANIA STRATEGII	69

10.1.	ISTOTA I FAZY EWALUACJI.....	69
10.2.	MONITORING.....	69
10.3.	OCENA WYNIKÓW MONITORINGU.....	79
10.4.	AKTUALIZACJA LUB ZMIANA STRATEGII ORAZ ZMIANY PRAWNO-ORGANIZACYJNE.....	79
11.	SPISY.....	80
11.1.	ZNACZENIE SKRÓTÓW I SYMBOLI GRAFICZNYCH.....	80
11.2.	SPIS TABEL.....	81
11.3.	SPIS RYSUNKÓW.....	82
11.4.	SPIS DOKUMENTÓW ZGODNOŚCI HORYZONTALNEJ I WERTYKALNEJ.....	82
12.	ZAŁĄCZNIKI.....	84
	ZAŁĄCZNIK 1. ZGODNOŚĆ SRGLZ 2014-2020 ZE STRATEGIĄ ROZWOJU POWIATU KŁODZKIEGO NA LATA 2008-2015 ORAZ STRATEGIĄ ROZWOJU WOJEWÓDZTWA DOLNOŚLĄSKIEGO DO 2020 ROKU.....	84



Szanowni Mieszkańcy Gminy Łądek-Zdrój

Strategia Rozwoju Gminy Łądek-Zdrój na lata 2014-2020 jest dokumentem o doniosłym znaczeniu dla rozwoju naszej gminy. Zawiera cele i zadania, których realizacja zapewni jej rozwój gospodarczy, społeczny i środowiskowy. Jest to świadomy wybór tych działań, co do których jesteśmy wszyscy przekonani, że uruchomią szereg korzystnych dla gminy impulsów rozwojowych. Oczekujemy, że ich realizacja zapoczątkuje kolejny, dobry rozdział w jej nowej historii, umożliwiając lub znacząco ułatwiając pełne wykorzystanie wszystkich jej atutów i szans, likwidując lub wyraźnie ograniczając problemy oraz zabezpieczając ją przed zagrożeniami. Jesteśmy przekonani, że działania realizowane w ramach Strategii skutkować będą nie tylko poprawą poziomu zaspokojenia potrzeb społeczności gminy, ale również przyciągać będą kolejne środki finansowe do jej budżetu, budżetów gospodarstw domowych i działających tu firm.

Stoi przed nami wielkie zadanie. Strategia nie ma przecież zdolności samosprawczych. Jest doskonałym narzędziem, lecz tylko narzędziem. Rozpoczyna się zatem okres, w którym, poza czynnościami bieżącymi, wykonywać będziemy szereg nowych prac i intensyfikować działania, które już prowadziliśmy, czy prowadzimy, takie jak np.: restrukturyzacja niektórych obszarów działań samorządu, rozwój funkcji uzdrowiskowych i turystyczno-rekreacyjnych, pozyskiwanie środków z funduszy unijnych, promocja turystyczna i gospodarcza, doskonalenie struktur administracyjnych, budowa nowych urządzeń infrastruktury technicznej, społecznej oraz wiele innych. Dysponujemy odpowiednią wiedzą, środkami i ofertami pomocy zewnętrznej, aby zadania te wykonać. Nie brak nam też motywacji i wiary w odniesienie sukcesu. Razem z nami, przed wyzwaniem przyszłości, stoją nasi – już wielokrotnie sprawdzeni – mieszkańcy i partnerzy. W związku z tym, jestem spokojny o powodzenie naszej misji i przekonany, że realizacja Strategii stanie się dla władz gminy, pracowników jej jednostek organizacyjnych oraz mieszkańców, powodem do czerpania przyjemności z rozwoju tego, co dla nas wszystkich wspólne. Z rozwoju demokratycznej wspólnoty samorządowej, którą z mocy prawa tworzymy, i w której z woli własnej żyjemy. Z rozwoju Gminy Łądek-Zdrój.

**Burmistrz Łącka-Zdroju
Kazimierz Szkudlarek**

1. Istota Strategii Rozwoju Gminy Łądek-Zdrój

1.1. Przesłanki budowy Strategii

Obowiązująca dotąd Strategia Rozwoju Gminy Łądek-Zdrój została opracowana w 2004 r. Jej treść ma już zatem niemal 11 lat. W okresie tym, zarówno szeroko rozumiane **struktury wewnętrzne gminy, jak i jej bliższe oraz dalsze otoczenie, uległy bardzo istotnym zmianom**. Zmienił się **układ czynników, które mogą zostać wykorzystane w jej rozwoju**. Pojawiły się **nowe szanse, a także nowe zagrożenia**. Już choćby te zmiany przesądzą o konieczności budowy nowej Strategii. Lista powodów nie kończy się jednak na nich.

Jednym z najważniejszych jest **integracja Polski z Unią Europejską**, przy czym nie chodzi tu wyłącznie o wymogi funduszy strukturalnych, których beneficjentem jest i będzie ten samorząd. Znacznie poważniejszym wyzwaniem jest **partnerstwo gospodarki i kultury Gminy Łądek-Zdrój w interakcjach z gospodarką i kulturą Unii**, co bez kompleksowych, długoterminowych i spójnych działań, jakie niesie ze sobą zarządzanie strategiczne jest bardzo mało prawdopodobne.

Niebagatelne znaczenie ma także fakt, iż nowa **Strategia musi korespondować z zamierzeniami strategicznymi władz państwowych, wojewódzkich i powiatowych**. Postulat ten odnosi się również do założeń programowych, o których mowa w dokumentach określających **strategiczny wymiar współpracy z samorządami sąsiednimi**. Całość obrazu niezbędnej synchronizacji dopełnia **potrzeba koordynacji zamierzeń władz Gminy Łądek-Zdrój** wyrażanych w różnorodnych programach i planach.

Przesłanką budowy Strategii, jako planistycznego fundamentu rozwoju gminy, jest także fakt, iż **nie może się ona ograniczać jedynie do ewidencji potrzeb społeczności lokalnej**. **Musi stać się nową jakością w zarządzaniu gminą**. **Być z jednej strony koncepcją kreatywną, a z drugiej świadomym wyborem tego, co najważniejsze w gospodarczej, społecznej i środowiskowej płaszczyźnie rozwoju**. Jej zakres merytoryczny powinien zatem **odpowiadać najnowocześniejszym, a jednocześnie sprawdzonym koncepcjom w planowaniu strategicznym**. Wynikać musi z dostosowanej do potrzeb samorządu lokalnego **analizy strategicznej**, a nie z zaadaptowanej do tego celu analizy przedsiębiorstw. W przejrzysty sposób **określać horyzont czasowy oraz formułować cele i zadania**. **Jasno definiować, kto jest podmiotem planowania, co jest przedmiotem planu i komu realizacja Strategii ma przynieść wymierne korzyści**. Nie może być pozbawiona procedury wdrożeniowej, czy też szczegółowych zasad monitoringu. Wręcz przeciwnie. **Wdrażanie Strategii, jako działanie znacząco bardziej złożone niż jej tworzenie, musi zostać w odpowiedni sposób oprzyrządowane merytorycznie**. W związku z tym, już sama Strategia wskazywać musi głównych realizatorów jej założeń, a także precyzyjnie określać ich zadania. W wielu wypadkach, warto się posunąć do prezentacji metod, jakimi powinni je wykonywać. Z kolei, procedura monitoringowa, jako jeden z najważniejszych czynników gwarantujących konsekwentne wdrażanie Strategii, zawierać powinna wskazówki, jak – w precyzyjny, a jednocześnie prosty sposób – weryfikować poziom osiągnięcia celów.

Biorąc powyższe pod uwagę, nowa Strategia Rozwoju Gminy Łądek-Zdrój:

- uwzględnia nową sytuację i pozycję strategiczną gminy,
- uwzględnia inne strategie, plany i programy oraz zaawansowanie ich realizacji,
- bazuje na nowoczesnej analizie strategicznej,
- zawiera rozstrzygnięcia, za które działania związane z jej realizacją odpowiadają władze samorządowe, a za które pozostałe podmioty,
- zawiera szczegółowe rozwiązania w zakresie organizacji procesu jej wdrażania,

- wskazuje szczegółowe rozwiązania w zakresie ewaluacji.

1.2. Metodologia opracowania SRGLZ 2014-2020

Strategia Rozwoju Gminy Łądek-Zdrój na lata 2014-2020 została zbudowana w oparciu o 5 podstawowych, niżej opisanych zasad planowania strategicznego:

Zasada konsensusu społeczności lokalnej. Zasada polega na tworzeniu Strategii z uwzględnieniem potrzeb i aspiracji społeczności gminy, tak aby stała się ona narzędziem ich zaspokojenia. Stosowanie tej zasady gwarantuje nie tylko adekwatność treści Strategii w stosunku do owych potrzeb i aspiracji, ale również zaangażowanie obywateli w proces jej realizacji. Twierdzenie to już wielokrotnie zostało pozytywnie zweryfikowane w dziesiątkach tysięcy polskich i zagranicznych samorządów lokalnych i ponadlokalnych.

Do prac nad Strategią włączono zatem przedstawicieli społeczności lokalnej, zwanych liderami lokalnymi, reprezentujących różne terytoria, środowiska i grupy interesów. Dokonano tego w trakcie trzech spotkań szkoleniowych i konsultacyjnych zwanych warsztatami strategicznymi, które odbyły się w dniach 2, 3 i 4 lipca 2014 r. Aktywny, merytoryczny udział zaproszonych liderów zadecydował o pomyślnym przebiegu procedury planowania strategicznego. Ponadto, projekt Strategii kilkakrotnie konsultowany był z Burmistrzem Łądek-Zdroju oraz pracownikami Urzędu Miasta i Gminy, a także ze wszystkimi Komisjami Rady Miejskiej.

Zasada otwarcia Strategii na zewnątrz. Zasada ta polega na takim formułowaniu celów i zadań strategicznych, aby znacząca część efektów ich realizacji przekraczała skalę gminną. Przekroczenie tej skali (na sąsiednie gminy, powiat, region, czy nawet dalej) oznacza wykształcenie lub intensyfikację w Gminie Łądek-Zdrój nowych lub rozwój dotychczasowych funkcji ponadlokalnych. To znaczy takich działalności realizowanych przez funkcjonujące na terenie gminy podmioty, których efekty przeznaczone są na „eksport”, poza jej granice. Skala, struktura oraz zasięg przestrzenny funkcji egzogenicznych (np. usług, turystyki, handlu, rolnictwa itp.) z jednej strony określają przyszłą rolę Gminy Łądek-Zdrój w układzie terytorialnym regionu oraz miejsce jej gospodarki w strukturze gospodarki narodowej i gospodarki Unii Europejskiej, z drugiej zaś, zadecydują o skali dochodów tych podmiotów. Pośrednio zadecydują również o dochodach społeczności lokalnej oraz o dochodach własnych gminy.

Zasada zgodności wertykalnej i horyzontalnej. Samorząd Gminy Łądek-Zdrój, jak każdy inny samorząd, mimo iż dysponuje ustawowo zagwarantowanym obszarem autonomii działa w szeroko rozumianym otoczeniu. Relacje z owym otoczeniem posiadają 3 bardzo istotne dla jego rozwoju cechy. Po pierwsze dotyczą zagadnień gospodarczych, społecznych i środowiskowych. Po drugie, podmioty, które w relacje te z Gminą Łądek-Zdrój wchodzi są liczne i są to inne samorzady, przedsiębiorstwa, organizacje społeczne, pojedyncze osoby, instytucje publiczne, a nawet władze państwowe, czy władze organizacji międzynarodowych. Po trzecie, wpływ tych relacji na rozwój Gminy Łądek-Zdrój jest bardzo duży.

Biorąc powyższe pod uwagę zapewniono zgodność wertykalną i horyzontalną Strategii Rozwoju Gminy Łądek-Zdrój na lata 2014-2020 z dokumentami planistycznymi (strategiami, planami, programami) najważniejszych podmiotów otoczenia. Oczywiście we wszystkich tych przypadkach, w których było to zgodne z interesem Gminy Łądek-Zdrój. Zgodność wertykalna to zgodność Strategii z dokumentami planistycznymi samorządu powiatowego, województwa, kraju oraz organizacji międzynarodowych. Daje ona możliwość rozwoju współpracy z tymi podmiotami oraz zwiększa szanse na pozyskanie środków zewnętrznych. Zgodność horyzontalna to zgodność Strategii z dokumentami planistycznymi sąsiednich samorządów gminnych. Daje ona możliwość rozwoju współpracy z nimi przy rozwiązywaniu tych samych lokalnych i subregionalnych problemów. Dokumenty planistyczne zgodności wertykalnej i horyzontalnej zostały zawarte w rozdziale 11.4. Fakt, iż Strategia Rozwoju Gminy Łądek-Zdrój na lata 2014-2020 spełnia warunek



zgodności wertykalnej i horyzontalnej nie oznacza, że została ona podporządkowana treści innych dokumentów planistycznych. Priorytetem były tu bowiem koncepcje, uwarunkowania, szanse i zagrożenia Gminy Łądek-Zdrój, będące przedmiotem analizy strategicznej przedstawionej w następnym rozdziale.

Zasada zgodności wewnętrznej. Zgodność wewnętrzna to zgodność niniejszej Strategii z innymi dokumentami planistycznymi Gminy Łądek-Zdrój.

Zarządzanie strategiczne wymaga posługiwania się przez samorząd gminy szeregiem różnorodnych dokumentów planistycznych o charakterze zarówno długoterminowym, jak i krótkoterminowym. Niezależnie od tego, czy ich sporządzanie jest fakultatywnym aktem aktywności władz, czy też wynika z dyspozycji ustawowych, wszystkie one powinny tworzyć spójną, hierarchiczną strukturę. Z oczywistych względów w strukturze tej funkcję nadrzędną pełni Strategia, w wszystkie pozostałe są jej rozwinięciem lub/i uszczegółowieniem. Strategia Rozwoju Gminy Łądek-Zdrój na lata 2014-2020 spełnia ten wymóg. Osiągnięto go drogą szczegółowej analizy planów i programów przyjętych przez ten samorząd do realizacji w ostatnich kilku latach oraz asymilacji ich najważniejszych elementów.

Zasada rozwoju zrównoważonego (ekorozwoju). Ekorozwój to to proces rozwoju gospodarczego, w którym następuje skojarzenie rozwoju społeczno-gospodarczego z funkcjonowaniem ekosystemów i stanem ich relacji ekologicznych. Ekorozwój to również także zarządzanie zasobami środowiska, które umożliwia ich gospodarcze i społeczne wykorzystanie przy jednoczesnym ich zachowaniu w postaci możliwie zbliżonej do pierwotnej, tak aby i w przyszłości mogły być wykorzystywane. Przyjmując zasadę rozwoju zrównoważonego (ekorozwoju) złożono możliwość równoległego i zrównoważonego rozwijania wszystkich trzech sfer gminy (gospodarczej, społecznej i środowiskowej) dzięki zrozumieniu wagi każdej z nich i umiejętności znajdowania rozwiązań kompromisowych.



Rysunek 1. Metodologia budowy Strategii Rozwoju Gminy Łądek-Zdrój na lata 2014-2020

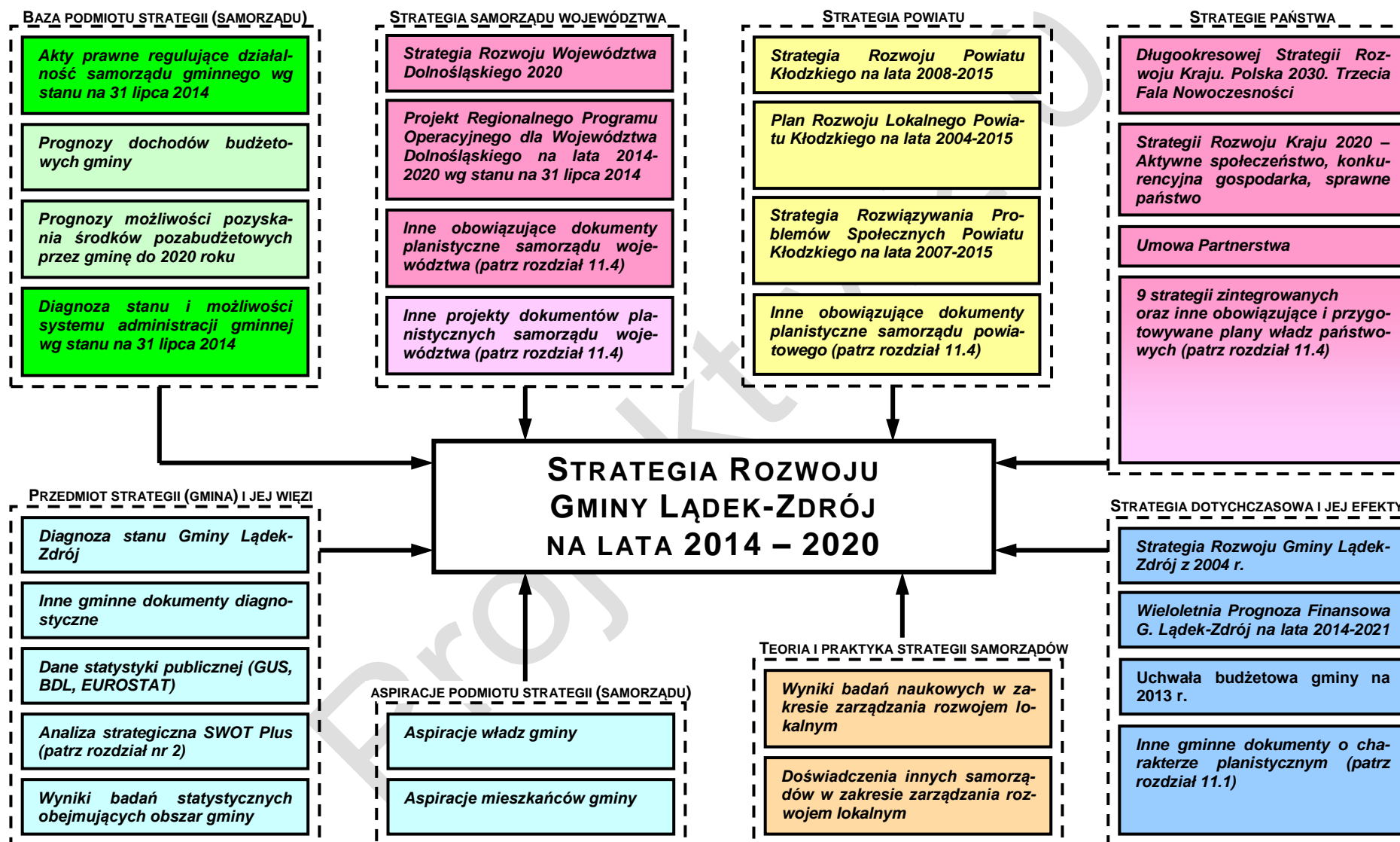

2. Analiza strategiczna SWOT Plus

W procesie budowy Strategii Rozwoju Gminy Łądek-Zdrój na lata 2014-2020 zastosowano analizę strategiczną SWOT Plus, dostosowaną do charakteru jednostek samorządu terytorialnego. W analizie tej wyróżniono:

- **atuty** – najważniejsze, istniejące w momencie analizy, właściwości Gminy Łądek-Zdrój, które są aktywnymi źródłami jej rozwoju lub nieaktywnymi, lecz możliwymi do zaktywizowania źródłami jej rozwoju.
- **stymulanty** – aktywne czynniki zewnętrzne przyczyniające się do rozwoju Gminy Łądek-Zdrój.
- **problemy** – istniejące w momencie analizy, właściwości Gminy Łądek-Zdrój, które są hamulcami lub barierami jej rozwoju.
- **destymulanty** – aktywne czynniki zewnętrzne będące barierami lub hamulcami rozwoju Gminy Łądek-Zdrój.
- **szanse wewnętrzne** – wyróżniające Gminę Łądek-Zdrój, mające swoje źródło na jej terenie, szczególne możliwości wykreowania nowych mocnych stron, zdyskontowania istniejących mocnych stron, rozwiązania problemów wewnętrznych, wyeliminowania zagrożeń lub zabezpieczenia się przed nimi.
- **szanse zewnętrzne** – najważniejsze, pozytywne czynniki zewnętrzne, które istniały w momencie analizy i mogą, po spełnieniu pewnych warunków, stać się stymulantami, lub których zaistnienie w przyjętym horyzoncie czasowym jest wysoce prawdopodobne, i które mogą, po spełnieniu pewnych warunków, stać się stymulantami.
- **zagrożenia wewnętrzne** – najważniejsze, istniejące w momencie analizy, właściwości Gminy Łądek-Zdrój, które są nieaktywnymi, lecz możliwymi do zaktywizowania barierami lub hamulcami jej rozwoju, lub sytuacje wysokiego prawdopodobieństwa utraty danego atutu, pojawienia się problemu lub utraty stymulanty, wtedy gdy przyczyna zmiany znajduje się na terenie Gminy Łądek-Zdrój.
- **zagrożenia zewnętrzne** – najważniejsze, negatywne czynniki zewnętrzne, których zaistnienie w przyjętym horyzoncie czasowym jest wysoce prawdopodobne, i które mogą stać się destymulantami, lub sytuacje wysokiego prawdopodobieństwa utraty danej stymulanty, wtedy gdy przyczyna zmiany leży poza Gminą Łądek-Zdrój.

Rysunek 2. Analiza SWOT Plus Gminy Łądek-Zdrój

		<u>WNĘTRZE</u> Gminy Łądek-Zdrój i jego <u>WŁAŚCIWOŚCI</u>	<u>OTOCZENIE</u> i jego <u>CZYNNIKI</u> wpływu na rozwój Gminy Łądek-Zdrój
ISTNIEJĄCE	<i>korzystne</i>	ATUTY	STYMULANTY
	<i>niekorzystne</i>	PROBLEMY	DESTYMULANTY
POTENCJALNE	<i>korzystne</i>	SZANSE WĘWĘTRZNE	SZANSE ZEWNĘTRZNE
	<i>niekorzystne</i>	ZAGROŻENIA WĘWĘTRZNE	ZAGROŻENIA ZEWNĘTRZNE

2.1. Atuty

Tabela 1. Atuty Gminy Łądek-Zdrój

ATUTY STRATEGICZNE	POZOSTAŁE ATUTY
<p>1) naturalne walory turystyczno-rekreacyjne i uzdrowiskowe:</p> <ul style="list-style-type: none"> a) zasoby cieplicowych, siarczkowych i fluorkowych wód radonowych, b) góry oraz skupiska skalne, c) bogata flora i fauna, w tym wiele gatunków chronionych, d) atrakcyjny turystycznie krajobraz geomorfologiczny (kształt terenu), e) atrakcyjny turystycznie krajobraz kulturowy (sieć osadnicza w górskich dolinach, stare sudeckie zagrody, kapliczki, krzyże przydrożne itp.), f) atrakcyjne z punktu widzenia turystyczno-rekreacyjnego, bogate przyrodniczo zasoby leśne, w tym runo leśne, g) rzeka Biała Łądecka oraz jej dopływy, w tym dobra jakość ich wód, h) naturalne punkty widokowe, i) niski poziom zanieczyszczenia środowiska naturalnego (brak podmiotów gospodarczych istotnie uciążliwych dla środowiska naturalnego) <p>2) stworzone przez ludzi walory turystyczno-rekreacyjne:</p> <ul style="list-style-type: none"> a) marka Łądek-Zdrój, b) duża i zróżnicowana baza noclegowa (szpitale uzdrowiskowe, hotele, sanatoria, pensjonaty, ośrodki i pokoje gościnne, gospodarstwa agroturystyczne) oraz towarzysząca jej baza gastronomiczna, c) wielokulturowe i wielonarodowe dziedzictwo przeszłości, d) oznakowane szlaki (trasy) rowerowe, piesze, narciarskie i konne, e) ścieżki i trasy spacerowe w Łądku-Zdroju, f) parki: uzdrowiskowy park „Jana Pawła II”, park zdrojowy im. Stanisława Moniuszki, uzdrowiskowy park „1000–lecia”, park dworski w Radochowie, park pałacowy w Trzebieszowicach, – park Słowackiego w Łądku Zdroju oraz arboretum, g) liczne obiekty zabytkowe, w tym m. in.: obiekty sakralne (Kościół p.w. 	<p>1) naturalne walory turystyczno-rekreacyjne i uzdrowiskowe:</p> <ul style="list-style-type: none"> a) długi okres zalegania pokrywy śnieżnej, b) Jaskinia Radochowska, c) ukształtowanie terenu sprzyjające uprawianiu sportów zimowych, w tym narciarstwu biegowemu, d) korzystny zdrowotnie mikroklimat, e) liczne tereny o bardzo niskim poziomie hałasu i rzadkiej obecności ludzkiej, <p>2) stworzone przez ludzi walory turystyczno-rekreacyjne:</p> <ul style="list-style-type: none"> a) Stacja Narciarska Łądek Zdrój, b) bogactwo archiwaliów dotyczących gminy, a tym głównie miasta, c) stanowiska archeologiczne, d) bogata, kilkusetletnia historia miasta, e) legendy i podania związane z miejscowościami położonymi na terenie gminy, f) tradycje rzemieślniczo-artystyczne o potencjale turystycznym, g) prawne formy ochrony przyrody: obszary Natura 2000, Śnieżnicki Park Krajobrazowy, h) ważne postacie historyczne i współczesne związane z terenem gminy, i) kaplica i stacje Drogi Krzyżowej oraz Pustelnia pod szczytem góry Cierniak, j) pozostałości dawnych osad,



ATUTY STRATEGICZNE	POZOSTAŁE ATUTY
<p>NNMP, Barokowa Kaplica Zdrojowa, Kościół fil. p.w. św. Katarzyny w Kątach Bystrzyckich; Kościół fil. p.w. Podwyższenia Krzyża Świętego w Konradowie, Kościół fil. p.w. św. Sebastiana w Orłowcu; Kościół parafialny p.w. św. Mikołaja w Radochowie; Kościół fil. p.w. św. Bartłomieja w Skrzynce; Kościół parafialny p.w. św. Andrzeja w Trzebieszowicach), zabytkowe obiekty mieszkalne (np. dwór w Radochowie, „Zamek na Skale” w Trzebieszowicach, folwark Oberhof w Trzebieszowicach), zabytkowe kompleksy architektoniczne (np. rynek miejski z ratuszem i kamienicami) zabytkowe obiekty infrastrukturalne (np. Most św. Jana Nepomucena, kryty most nad Białą Łądecką), obiekty przemysłowe i gospodarcze (magazyny gospodarcze, spichlerze, stodoły, obory). krzyże pokutne i inne,</p> <p>h) piękno architektury wielu budynków,</p> <p>i) liczne punkty widokowe, np. góra Borówkowa, góra Jawornik Wielki, góra Cierniak, Ulęże, Przełęcz Lutycka,</p> <p>j) baza agroturystyczna,</p> <p>k) imprezy kulturalne, rekreacyjne i sportowe o znaczeniu ponadlokalnym, których adresatami są przede wszystkim turyści i inne osoby przebywające czasowo na obszarze gminy,</p> <p>l) przejścia graniczne dostępne dla turystycznego, pieszego ruchu przygranicznego,</p> <p>m) postrzeganie gminy przez otoczenie jako gminy o wysokim poziomie czystości środowiska naturalnego,</p> <p>3) baza rehabilitacyjno-lecznicza, w tym:</p> <p>a) Uzdrowisko Łądek-Długopole S.A.,</p> <p>b) 23 Wojskowy Szpital Uzdrowiskowo-Rehabilitacyjny,</p> <p>c) obiekty Funduszu Wczasów Pracowniczych.</p> <p>4) walory gospodarcze:</p> <p>a) tradycje i współczesna działalność uzdrowiskowa,</p> <p>b) wykwalifikowane, liczne kadry sfery turystyczno-rekreacyjnej i leczniczo-rehabilitacyjnej,</p>	<p>k) ruiny średniowiecznego zamku Karpień,</p> <p>l) budynek zakładu przyrodoleczniczego "Wojciech" jako symbol Łądko-Zdroju,</p> <p>m) obiekty gospodarstw rolnych możliwe do wykorzystania w działalności agroturystycznej,</p> <p>n) tereny łowieckie,</p> <p>3) walory gospodarcze:</p> <p>a) potencjał energetyczny cieków wodnych,</p> <p>b) dobrze rozwinięta, podstawowa sieć handlowo-usługowa na terenie Łądko-Zdroju,</p> <p>c) wysoki stopień prywatyzacji lokalnej sfery biznesu,</p> <p>d) tradycyjne formy nieintensywnego użytkowania gruntów rolnych,</p> <p>e) stosunkowo liczne zasoby taniej siły roboczej,</p> <p>4) walory lokalizacyjne:</p> <p>a) bliskość unijnych i krajowych rynków zbytu produktów żywnościowych,</p> <p>b) położenie w Sudetach Wschodnich,</p> <p>c) sąsiedztwo ośrodków narciarskich,</p> <p>5) walory infrastruktury społecznej:</p> <p>a) Lokalny Punkt Informacji i Konsultacji Powiatowego Urzędu Pracy,</p> <p>b) Komisariat Policji w Łądko-Zdroju,</p> <p>c) Zespół Wyjazdowy Pogotowia Ratunkowego,</p> <p>d) Ośrodek Pomocy Społecznej w Łądko-Zdroju,</p> <p>e) Środowiskowy Dom Samopomocy w Łądko-Zdroju,</p> <p>f) Gminna Komisja Rozwiązywania Problemów Alkoholowych wraz z punktem konsultacyjnym i grupą</p>



ATUTY STRATEGICZNE	POZOSTAŁE ATUTY
<p>5) walory lokalizacyjne:</p> <ul style="list-style-type: none">a) położenie w geograficznym centrum Europy,b) przygraniczne położenie,c) bliskość atrakcji turystycznych Ziemi Kłodzkiej jak np.: kompleks narciarski „Czarna Góra”, „Jaskinia Niedźwiedzia” w Kletnie, Kopalnia Uranu w Kletnie, Park Narodowy Gór Stołowych, Góry Bystrzyckie, Góry Orlickie, czeskie Jesioniki, miasta: Kłodzko, Bystrzyca Kłodzka, Międzyzlesie i Złoty Stok, uzdrowiska: Kudowa-Zdrój, Duszniki-Zdrój, Polanica-Zdrój, Długopole-Zdrój i inne,d) stosunkowo niewielka odległość od Wrocławia, Opola i Katowic,e) położenie w obrębie Gór Złotych oraz bliskość Masywu Śnieżnika,f) położenie w sąsiedztwie szlaku komunikacyjnego o znaczeniu regionalnym, krajowym i międzynarodowym, <p>6) walory infrastrukturalne:</p> <ul style="list-style-type: none">a) sieć wodociągowa oparta o grawitacyjny spływ wód,b) sieć gazownicza w Łądku-Zdroju,c) gęsta sieć dróg publicznych oraz duktów leśnych i śródpolnych,d) pełne pokrycie potrzeb gminy w energię elektryczną z możliwością dużego zwiększenia zużycia przy stosunkowo niewielkich nakładach, <p>7) walory infrastruktury społecznej:</p> <ul style="list-style-type: none">a) kompleksowy system oświaty obejmujący opiekę i edukację od przedszkola do liceum,b) infrastruktura sportowo-rekreacyjna (gminne stadiony, boiska, strzelnica, korty, basen kryty i odkryty, place zabaw, kompleks boisk wielofunkcyjnych),c) kluby sportowe,d) Centrum Kultury i Rekreacji w Łądku Zdroju, <p>8) walory samorządu i systemów komunalnych:</p> <ul style="list-style-type: none">a) wykwalifikowane kadry samorządu gminy,	<ul style="list-style-type: none">wsparcia AA,g) Straż Miejska,h) świetlice środowiskowe,i) programy profilaktyczne, <p>6) walory samorządu i systemów komunalnych:</p> <ul style="list-style-type: none">a) posiadanie przez niektóre miejscowości gminy planów odnowy miejscowości oraz strategii rozwoju sołectwa,b) krajowa i transgraniczna współpraca międzysamorządowac) uchwała w zakresie polityki podatkowej (wsparcie dla mieszkańców remontujących elewacje),d) samorządowy informator SMS, <p>7) walory przestrzenne:</p> <ul style="list-style-type: none">a) stosunkowo dobrze rozwinięta sieć osadnicza, <p>8) walory bezpieczeństwa:</p> <ul style="list-style-type: none">a) ochotnicze straże pożarne (element Krajowego Systemu Ratowniczo-Gaśniczego),b) wysoki poziom bezpieczeństwa publicznego (niski poziom przestępczości – nie dotyczy aktów wandalizmu), <p>9) materialne zasoby naturalne:</p> <ul style="list-style-type: none">a) złoża bazaltu „Łądek Orłowiec” i „Lutynia I” oraz złoża wapienia krystalicznego „Lutynia”,b) zasoby wód podziemnych,c) kamienie drogowe i budowlane: granitoidy masywu kłodzko – złotostockiego, które cechują się wysokimi walorami dekoracyjnymi (zabarwienia różowawe i zielonkawe) oraz z gnejsy, łupki kwarcyto-



ATUTY STRATEGICZNE	POZOSTAŁE ATUTY
<ul style="list-style-type: none">b) posiadanie aktualnych miejscowych planów zagospodarowania przestrzennego,c) posiadanie przez gminę terenów możliwych do zaoferowania inwestorom,d) zdolność władz do formułowania i realizowania strategii rozwoju,e) akceptacja władz lokalnych dla koncepcji zarządzania strategicznego,f) kompleksowa wiedza władz nt. mocnych i słabych stron, szans i zagrożeń gminy,g) wysoki poziom zdolności w zakresie pozyskiwania środków zewnętrznych, w tym przede wszystkim z funduszy Unii Europejskiej,h) posiadanie przez gminę miejscowych planów zagospodarowania przestrzennego obejmujących wszystkie miejscowości,i) ścisła współpraca władz lokalnych z mieszkańcami gminy.	<ul style="list-style-type: none">we i amfibility,d) bogate zasoby leśne (jako źródło drewna),e) zasoby wód geotermalnych,10) walory społeczne:<ul style="list-style-type: none">a) liczne i aktywne, lokalne NGO,b) gotowość części społeczeństwa do działań wolontarystycznych,c) gościnność mieszkańców wobec osób przebywających czasowo na terenie gminy,d) wysoki stopień świadomości społeczności co do uzależnienia rozwoju gminy od działalności gospodarczej prowadzonej na jej terenie.

2.2. Stymulanty

Tabela 2. Stymulanty rozwoju Gminy Łądek-Zdrój

STYMULANTY STRATEGICZNE	POZOSTAŁE STYMULANTY
<ul style="list-style-type: none">1) popyt zewnętrzny na wytwarzane na terenie gminy usługi uzdrowiskowe,2) popyt zewnętrzny na wytwarzane na terenie gminy usługi turystyczno-rekreacyjne,3) strumienie finansowe ze źródeł „pomocowych” trafiające obecnie do samorządu gminy,4) inwestycje realizowane na terenie gminy przez przedsiębiorców mających swoje siedziby poza jej terenem,5) napływ wiedzy, innowacji i nowych technologii na teren gminy,6) wysokie tempo rozwoju gospodarczego kraju.	<ul style="list-style-type: none">1) popyt zewnętrzny na produkty rolne wytwarzane na terenie gminy,2) popyt zewnętrzny na surowce i produkty drzewne pozyskiwane i wytwarzane na terenie gminy,3) programy edukacyjne, promocyjne, restrukturyzacyjne, prewencyjne i modernizacyjne realizowane na terenie gminy przez powiat oraz organy administracji wojewódzkiej i państwowej,4) instrumenty prawno-ekonomiczne, mobilizujące do realizacji inwestycji prośrodowiskowych,5) nabywanie na terenie gminy nieruchomości przez osoby pochodzące spoza jej obszaru.

2.3. Problemy

Tabela 3. Problemy Gminy Łądek-Zdrój

PROBLEMY STRATEGICZNE	POZOSTAŁE PROBLEMY
<p>1) bezrobocie i inne problemy rynku pracy:</p> <ul style="list-style-type: none"> a) ponad 660 zarejestrowanych bezrobotnych (stan na koniec 2013), b) dysproporcje w strukturze popytu i podaży na lokalnym rynku pracy – jednoczesne występowanie zjawiska bezrobocia i braku możliwości zatrudnienia pracowników o pożądanym poziomie kwalifikacji, c) niski poziom wykształcenia i kwalifikacji zawodowych większości bezrobotnych, d) trwałą, wieloletnią niechęć istotnej części mieszkańców do zdobycia kwalifikacji zawodowych (np. poprzez uczestnictwo w różnych formach aktywizacji zawodowej) i do podjęcia legalnej pracy, opodatkowanej i obciążonej obowiązkowymi ubezpieczeniami, e) niskie stawki wynagrodzenia na oferowanych bezrobotnym miejscach pracy, f) mała liczba miejsc pracy dla absolwentów wyższych uczelni, g) niska mobilność zawodowa społeczności lokalnej, h) zjawisko pracy „na czarno” z jednoczesnym pobieraniem zasiłku dla bezrobotnych lub/i zasiłków socjalnych oraz korzystaniem z ubezpieczeń społecznych opłacanych ze środków publicznych, <p>2) problemy sfery gospodarczej:</p> <ul style="list-style-type: none"> a) wysokie koszty pracy, b) niski poziom pozyskiwania środków z funduszy europejskich przez lokalne, małe przedsiębiorstwa, c) niesatysfakcjonujący system promocji gospodarczej gminy, w tym brak samorządowego Programu Promocji Gospodarczej, <p>3) niekorzystne zjawiska demograficzne:</p> <ul style="list-style-type: none"> a) ujemne saldo migracji i ujemny przyrost naturalny, b) dominacja ludzi młodych i aktywnych zawodowo wśród emigrujących, c) niż demograficzny w szkolnych grupach wiekowych, d) długookresowy spadek liczby ludności, 	<p>1) bezrobocie:</p> <ul style="list-style-type: none"> a) zdominowania rynku pracy przez sferę turystyki, rekreacji i lecznictwa, b) długotrwale pozostający bez pracy w zbiorowości bezrobotnych, c) zjawisko tzw. bezrobocia ukrytego – głównie na terenach wiejskich, d) zjawisko rodzinnego „dziedziczenia” bezrobocia, jako sposobu na życie, e) spadek aktywności zawodowej części bezrobotnych (przyzwyczajenie do bezrobocia w długim okresie), f) skomplikowane procedury dostępu do środków na wspieranie tworzenia nowych miejsc pracy, g) przewaga ilościowa mężczyzn wśród bezrobotnych, h) generowanie przez bezrobocie wtórnych skutków: apatii, frustracji, przestępczości i patologii rodziny, i) niewystarczające środki Funduszu Pracy na aktywizację zawodową bezrobotnych, j) niedostatek skutecznych form aktywizacji osób długotrwale bezrobotnych, <p>2) problemy sfery rolnictwa:</p>



PROBLEMY STRATEGICZNE	POZOSTAŁE PROBLEMY
<p>e) wzrost średniej wieku społeczności gminy,</p> <p>4) problemy infrastruktury technicznej:</p> <ul style="list-style-type: none">a) wymagająca modernizacji oczyszczalnia ścieków w Łądku-Zdroju,b) konieczność modernizacji części dróg gminnych oraz rozbudowy parkingów w miejscach koncentracji ruchu turystyczno-rekreacyjnego i zwartej zabudowy staromiejskiej,c) zły lub bardzo zły stan dróg powiatowych,d) zły stan części dróg wojewódzkich oraz braki w zakresie chodników przy tych drogach,e) brak łącznika obwodnicowego między drogami wojewódzkimi nr 390 i 392,f) brak dróg rowerowych przy drogach o głównym znaczeniu,g) transport drewna i urobku skalnego powodujące poważne uszkodzenia niektórych dróg gminnych i powiatowych,h) niedostatek połączeń autobusowych gminy (zwłaszcza terenów wiejskich) z jej bliskim i dalszym otoczeniem,i) brak połączeń kolejowych gminy z jej otoczeniem i wysoki stopień dekapitalizacji nieczynnej infrastruktury kolejowej,j) brak rozwiązań w zakresie gospodarki ściekowej na terenach wiejskich,k) niepełne zwodociągowanie gminy,l) brak kompleksowego zabezpieczenia przeciwpowodziowego i niesatysfakcjonujący stan istniejącej infrastruktury przeciwpowodziowej <p>5) problemy infrastruktury społecznej:</p> <ul style="list-style-type: none">a) niedostatek miejsc przedszkolnych,b) wysoki stopień dekapitalizacji wielu budynków mieszkalnych,c) wpływy z czynszów za najem mieszkań komunalnych nie pokrywają kosztów ich eksploatacji,d) zadłużenie czynszowe mieszkań komunalnych,e) brak dedykowanego zasobu mieszkań socjalnych, <p>6) problemy sfery społecznej:</p> <ul style="list-style-type: none">a) pauperyzacja istotnej części społeczności lokalnej, któremu towarzyszy wzrost mate-	<ul style="list-style-type: none">a) wysoki stopień rozdrobnienia gospodarstw rolnych,b) zła kondycja ekonomiczna części gospodarstw rolnych (głównie najmniejszych),c) dominująca, średnia i niska jakość gleb,d) krótszy od przeciętnej okres wegetacji roślin,e) brak gminnego Planu Urządzeniowo-Rolnego, <p>3) problemy infrastruktury technicznej:</p> <ul style="list-style-type: none">a) niska dostępność gazu sieciowego w wiejskiej części gminy,b) niski poziom utrzymania brzegów i koryt cieków wodnych,c) zaniedbane urządzenia melioracji szczegółowej, w szczególności na terenach wiejskich,d) ograniczenia w dostępie do Internetu,e) rozproszona struktura własnościowa poszczególnych rodzajów infrastruktury technicznej, <p>4) problemy infrastruktury społecznej:</p> <ul style="list-style-type: none">a) niedostateczna liczebność i wyposażenie placów zabaw,b) braki w wyposażeniu placówek oświatowych,c) braki w zakresie podstawowej infra-



PROBLEMY STRATEGICZNE	POZOSTAŁE PROBLEMY
<p>rialnego zróżnicowania społecznego,</p> <p>b) wysoki poziom zapotrzebowania na pomoc społeczną, w tym również ze strony osób, które tej pomocy faktycznie nie potrzebują,</p> <p>c) alkoholizm,</p> <p>d) niepełnosprawność,</p> <p>e) bariery architektoniczne (w obiektach i obszarach publicznych), psychologiczne i społeczne osób niepełnosprawnych,</p> <p>f) bardzo niski poziom aktywności społecznej większości mieszkańców,</p> <p>g) brak gminnego Programu Budowy Społeczeństwa Obywatelskiego,</p> <p>7) problemy rozwoju funkcji turystyczno-rekreacyjnych i uzdrowiskowych:</p> <p>a) problemy marketingowe:</p> <ul style="list-style-type: none">• zbyt mała promocja turystyczno-rekreacyjna i uzdrowiskowa gminy w stosunku do jej walorów i zamiarów rozwojowych,• niska „rozpoznawalność” Łądek-Zdroju jako subregionu turystyczno-rekreacyjnego w skali kraju i jeszcze mniejsza w skali międzynarodowej (Łądek-Zdrój kojarzony jest w kraju jako miasto i jako lokalizacja uzdrowiska),• niedostateczne oznakowanie urządzeń, szlaków (pieszych, rowerowych) i atrakcji turystycznych,• niski poziom znajomości języków obcych osób obsługujących ruch turystyczno-rekreacyjny, <p>b) problemy techniczne:</p> <ul style="list-style-type: none">• wysoki poziom dekapitalizacji części obiektów turystyczno-rekreacyjnych i leczniczo-rehabilitacyjnych, w tym uniemożliwiający ich funkcjonowanie,• braki w zakresie podstawowych urządzeń infrastruktury turystyczno-rekreacyjnej (np.: wieże widokowe, szlaki turystyki pieszej, rowerowej, konnej, oznakowanie),• braki w zakresie specjalistycznych urządzeń infrastruktury turystyczno-rekreacyjnej (np.: amfiteatr, hala widowiskowo-sportowa),• braki w zakresie uzupełniających urządzeń infrastruktury turystyczno-rekreacyjnej	<p>struktury kulturalno-rozrywkowej na terenach wiejskich,</p> <p>d) niesatysfakcjonująca dla młodzieży lokalna oferta kulturalna,</p> <p>e) brak poszanowania części najemców dla mieszkań komunalnych, a także dla części wspólnych w budynkach komunalnych,</p> <p>5) problemy sfery społecznej:</p> <p>a) „wyuczona” bezradność i roszczeniowość postaw części społeczności lokalnej,</p> <p>b) utrwalanie się zjawisk wykluczenia społecznego części mieszkańców gminy,</p> <p>c) problemy wychowawcze z młodzieżą,</p> <p>d) „eurosieroctwo”,</p> <p>e) przemoc w rodzinie,</p> <p>f) duża liczba rodzin niewydolnych społecznie,</p> <p>g) marginalizacja społeczna części mieszkańców,</p> <p>h) bezradność w sprawach opiekuńczo-wychowawczych i prowadzenia gospodarstwa domowego,</p> <p>i) niski poziom wiedzy organizacji pozarządowych na temat możliwości i procedur pozyskiwania środków z funduszy pomocowych w ramach</p>



PROBLEMY STRATEGICZNE	POZOSTAŁE PROBLEMY
<p>(np.: ławki, stoły piknikowe, stojaki rowerowe),</p> <ul style="list-style-type: none">• zły stan techniczny kinoteatru i muszli koncertowej, stanowiących własność Uzdrowiska Łądek-Długopole S.A.• zły stan techniczny i postępująca degradacja części obiektów zabytkowych, <p>c) problemy organizacyjne:</p> <ul style="list-style-type: none">• brak gminnego Programu Opieki nad Zabytkami,• silne ograniczenia rozwoju funkcji turystyczno-rekreacyjnych wywołane ponadlokalnymi, prawnymi formami ochrony przyrody oraz brak wpływu na nie samorządu gminy,• niedostateczna integracja różnych szlaków/ścieżek turystycznych ze odpowiednikami zlokalizowanymi na terenie gmin ościennych, <p>d) problemy strukturalne:</p> <ul style="list-style-type: none">• niska skłonność i ograniczone możliwości znaczącej części kuracjuszy, których pobyt i leczenie jest finansowane ze środków publicznych, do nabywania dodatkowych usług i dóbr podczas pobytu leczniczego,• niedostatek bazy hotelowej o wysokim standardzie,• niesatysfakcjonująca oferta turystyczno-rekreacyjna,• niesatysfakcjonujący poziom rozwoju bazy usług okołoturystycznych – głównie rywkowo-rekreacyjnych, niezależnych od pogody oraz gastronomicznych, <p>8) problemy przestrzenne:</p> <ul style="list-style-type: none">a) liczne miejsca naruszenia ładu przestrzennego i niskiego poziomu estetyki budynków prywatnych, obiektów komunalnych i miejsc publicznych,b) wysoki poziom funkcjonalnego odizolowania Łądka-Zdroju od Białej Łądeckiej, <p>9) samorządowe:</p> <ul style="list-style-type: none">a) niski poziom dochodów gminy, szczególnie wobec potrzeb inwestycyjnych,b) bardzo wysoki udział wydatków oświatowych w wydatkach budżetowych gminy,c) wysoki udział wydatków budżetowych na pomoc społeczną,d) wysoki poziom złożoności procedur pozyskiwania środków pomocowych.	<p>realizacji własnych projektów i wynikający z tego niski stopień dążenia do pozyskania tych środków,</p> <ul style="list-style-type: none">j) niesatysfakcjonujący poziom zaangażowania młodzieży w działalność kulturalną i sportowo-rekreacyjną,k) roszczeniowe, bierne oraz negatywne, wobec niewątpliwych sukcesów lokalnych, nastawienie części społeczności lokalnej,l) niski poziom zaangażowania części społeczności lokalnej w uprawianie sportu i rekreację,m) wandalizm, <p>6) problemy sfery środowiskowej:</p> <ul style="list-style-type: none">a) bardzo niski stopień wykorzystania odnawialnych źródeł energii,b) niska emisja, w tym głównie powodowana spalaniem paliw stałych i odpadów w indywidualnych paleniskach,c) niesatysfakcjonujący poziom świadomości ekologicznej znaczącej części mieszkańców,d) pokrycia dachowe zawierające azbest, <p>7) inne:</p> <ul style="list-style-type: none">a) brak pełnej wiedzy na temat ekonomicznej wartości lokalnych zasobów wód geotermalnych

2.4. Destymulanty

Tabela 4. Destymulanty rozwoju Gminy Łądek-Zdrój

DESTYMULANTY STRATEGICZNE	POZOSTAŁE DESTYMULANTY
<ol style="list-style-type: none"> 1) wysoka konkurencyjność zagranicznej i krajowej oferty usług turystyczno-rekreacyjnych oraz krajowej oferty usług uzdrowiskowych, 2) „przyciąganie” przez Wrocław oraz inne duże ośrodki miejskie mieszkańców gminy, 3) prawo stanowione przez państwo: <ol style="list-style-type: none"> a) regulacje prawne skutkujące wzrostem poziomu kosztów pracy, b) wysoki i rosnący poziom państwowych obciążeń fiskalnych i parafiskalnych, c) wysoki poziom złożoności i zmienności prawa regulującego działalność podmiotów gospodarczych, d) przekazywanie przez władze państwowe samorządom zadań publicznych do realizacji bez zabezpieczenia źródeł ich finansowania. e) zmienność i restrykcyjność prawa samorządowego stanowionego przez władze państwowe, f) słabość finansowa samorządu powiatowego wynikająca z niedoskonałości powiatowego systemu samorządowego, g) wady artykułu 243 ustawy o finansach publicznych, h) niewydolność systemu finansowania służby zdrowia. i) ustanawianie przez ponadlokalne podmioty władzy na terenie gminy prawnych form ochrony przyrody (Natura 2000), które nie uwzględniają potrzeb rozwoju społeczno-gospodarczego i mają charakter rozwiązań niezrównoważonych. 	<ol style="list-style-type: none"> 1) zbyt małe zaangażowanie instytucji regionalnych i ponadregionalnych w działania na rzecz rozwoju gmin o niewykorzystanym potencjale turystyczno-rekreacyjnym – takich jak Gmina Łądek-Zdrój, 2) wypieranie lokalnej (często tradycyjnej) kultury przez ponadlokalną, zunifikowaną kulturę masową (często globalną), 3) napływ obecnych ponadlokalnie, biernych, roszczeniowych i skrajnie konsumpcyjnych postaw życiowych, wzorców nieuczciwości, egoizmu, obojętności, głębokiej nieufności, omijania i wykorzystywania prawa niezgodnie z intencją prawodawcy itp.

2.5. Szanse wewnętrzne

Tabela 5. Szanse wewnętrzne Gminy Łądek-Zdrój

STRATEGICZNE SZANSE WEWNĘTRZNE	POZOSTAŁE SZANSE WEWNĘTRZNE
<ol style="list-style-type: none"> 1) zamierzenia inwestycyjne lokalnych podmiotów gospodarczych, zwłaszcza w zakresie działalności uzdrowiskowej i turystyczno-rekreacyjnej, 2) pomysły mieszkańców mające na celu aktywizację społeczno-gospodarczą gminy, 3) prawna możliwość prowadzenia aktywnej samorządowej polityki gospodarczej, 4) skłonność części mieszkańców do stałego podnoszenia swoich kwalifikacji, 5) wzrost dochodów części mieszkańców gminy, 6) możliwość zaangażowania szerokich kręgów społeczno-gospodarczych w konsekwentną realizację strategii rozwoju gminy, 7) gotowość niektórych, lokalnych firm to współpracy z samorządem gminy mającej na celu rozwój jej funkcji turystyczno-rekreacyjnych i leczniczo-rehabilitacyjnych, 8) otwartość części lokalnych podmiotów gospodarczych na innowacje 9) wzrost świadomości mieszkańców w zakresie uzależnienia własnej zamożności i zamożności swoich dzieci od dostosowania posiadanego wykształcenia do potrzeb rynku pracy. 	<ol style="list-style-type: none"> 1) społeczne: <ol style="list-style-type: none"> a) gotowość lokalnych organizacji pozarządowych do rozwoju współpracy z samorządem gminy oraz ich koncepcje działalności kulturalnej, sportowo-rekreacyjnej i promocyjnej, b) możliwość wykorzystania aktywności organizacji społecznych w procesie rozwiązywania aktualnych problemów społecznych oraz zabezpieczania się przed zagrożeniami rozwoju sfery społecznej, c) skłonność części mieszkańców do działalności w lokalnych NGO, d) gotowość części mieszkańców do rozpoczęcia lub intensyfikacji działań wolontarystycznych na rzecz gminy, e) otwartość dzieci/młodzieży na oferty w zakresie spędzania wolnego czasu, f) skłonność części mieszkańców do udziału w przedsięwzięciach służących poprawie estetyki gminy, g) wzrost liczby mieszkańców, dla których uzależnienia to problem społeczny, 2) gospodarcze: <ol style="list-style-type: none"> a) rozważanie przez niektórych mieszkańców gminy podjęcia działalności gospodarczej na własny rachunek, 3) środowiskowe: <ol style="list-style-type: none"> a) wzrost świadomości ekologicznej części mieszkańców gminy.

2.6. Szanse zewnętrzne

Tabela 6. Szanse zewnętrzne Gminy Łądek-Zdrój

STRATEGICZNE SZANSE ZEWNĘTRZNE	POZOSTAŁE SZANSE ZEWNĘTRZNE
<p>1) integracja Polski z Unią Europejską – otwarte rynki zbytu, swobodny przepływ ludzi, usług, towarów i kapitału,</p> <p>2) oferta krajowych i transgranicznych (Unia Europejska, okres programowania 2014-2020) tzw. „instytucji i programów pomocowych” dotycząca wsparcia pozamaterialnego i materialnego: samorządów i innych podmiotów publicznych; podmiotów gospodarczych; organizacji pozarządowych; właścicieli gospodarstw rolnych; pozostałych osób fizycznych; właścicieli i administratorów obiektów zabytkowych; lokalnych grup działania;</p> <p>3) infrastrukturalne,</p> <p>a) plany w zakresie budowy drogi ekspresowej S5: Wrocław – Kłodzko – granica państwa,</p> <p>b) plany w zakresie budowy drogi ekspresowej S3: Nowa Sól – Legnica – Bolków,</p> <p>c) plany w zakr. budowy innych dróg ekspresowych i autostrad skracających czas dojazdu do Łądka-Zdroju z różnych części kraju i z zagranicy,</p> <p>d) plany w zakresie budowy obwodnic Kłodzka i Nysy,</p> <p>e) plany w zakresie Koncepcji programowo-przestrzennej ochrony przeciwpowodziowej,</p> <p>f) plany w zakresie rewitalizacji z elektryfikacją linii kolejowej nr 137 na odcinku Kamieniec Ząbkowicki – Legnica z budową łącznicy w rejonie stacji Jaworzyna Śląska umożliwiającej bezkolizyjny przejazd z linii nr 137 w kierunku Wrocławia oraz powiązanie linii kolejowej nr 289 z linią kolejową nr 14 poprzez budowę linii kolejowej Lubin – Polkowice – Głogów,</p> <p>g) plany w zakresie modernizacji linii kolejowej C-E 59 (AGTC) relacji Szczecin - Kostrzyn – Wrocław – Międzyzlesie,</p>	<p>1) gospodarcze:</p> <p>a) idea partnerstwa publiczno-prywatnego oraz nowelizacja ustawy o partnerstwie publiczno-prywatnym,</p> <p>b) nowelizacja ustawy o promocji zatrudnienia i instytucjach rynku pracy,</p> <p>c) rosnący poziom mobilności Polaków,</p> <p>d) rozwój podmiotów gospodarczych funkcjonujących w sąsiedztwie gminy,</p> <p>e) proces globalizacji gospodarki,</p> <p>f) liberalizacja handlu międzynarodowego, w tym transatlantycka umowa o wolnym handlu,</p> <p>g) wysoki stopień mobilności kapitału,</p> <p>h) nieprzewidywalna sytuacja polityczna wielu regionów świata – zwiększenie atrakcyjności inwestycyjnej Polski jako stabilnego, przewidywalnego państwa w stabilnym regionie świata,</p> <p>i) rozwój nowych technologii energetycznych wykorzystujących odnawialne źródła energii oraz produkty rolne i odpady komunalne,</p> <p>j) prawne możliwości w zakresie tworzenia spółdzielni socjalnych,</p> <p>k) popyt na produkty rolne, które mogą być wytwarzane w gminie, w tym na „zdrową żywność”,</p> <p>l) wzrost popytu na runo leśne,</p> <p>m) wzrost popytu na zioła,</p> <p>n) wzrost popytu na świeże ryby słodkowodne,</p>



STRATEGICZNE SZANSE ZEWNĘTRZNE	POZOSTAŁE SZANSE ZEWNĘTRZNE
<p>h) plany w zakresie modernizacji linii kolejowej Strzelin – Kamieniec Ząbkowicki,</p> <p>i) zainteresowanie samorządu województwa dolnośląskiego ideą przywrócenia połączeń kolejowych do Łądka-Zdroju,</p> <p>4) szanse rozwoju funkcji uzdrowiskowych i turystyczno-rekreacyjnych:</p> <p>a) objęcie własności Uzdrowiska Łądek-Długopole S.A. przez Województwo Dolnośląskie oraz zamiary inwestycyjne tego, nowego właściciela</p> <p>b) wzrost popytu na usługi uzdrowiskowe finansowane z prywatnych środków kuracjuszy,</p> <p>c) poszukiwanie przez inwestorów atrakcyjnych miejsc do inwestowania, w tym również w branży turystyczno-rekreacyjnej i uzdrowiskowej,</p> <p>d) plany w zakr. realizacji sektor. programu rewitalizacji obszarów uzdrowiskowych wraz z budową i rozwojem zaplecza badawczego dla kreowania innowacyjnych metod leczniczych oraz systemu nowoczesnych usług medycznych, służący wspieraniu aktywności zawodowej oraz zdrowemu starzeniu się społeczeństwa – „Dolnośląskie uzdrowiska”,</p> <p>e) poszukiwanie przez inwestorów działających w branży turystyczno-rekreacyjnej atrakcyjnych miejsc do inwestowania,</p> <p>f) zmieniający się „model konsumpcyjny” Polaków – m.in. wyrażający się we wzroście udziału wydatków na turystykę i rekreację,</p> <p>g) popularyzacja narciarstwa biegowego i wzrost popytu na usługi z nim związane,</p> <p>h) rosnący, zagraniczny i krajowy popyt na usługi agroturystyczne i kulturę wiejską,</p> <p>i) stały, krajowy popyt na usługi w zakresie obsługi tzw. „zielonych szkół”, wycieczek szkolnych, obozów harcerskich itp.,</p> <p>j) wysokie zainteresowanie turystów nowoczesnymi, niekonwencjonalnymi, ciekawymi przedsięwzięciami oraz obiektami o charakterze turystycznym, paraturystycznym, rekreacyjnym, sportowym,</p>	<p>o) wysoki popyt na drewno i wysoko przetworzone wyroby z drewna,</p> <p>p) wzrost popytu na energię wytwarzaną ze źródeł odnawialnych,</p> <p>q) koncepcje utworzenia rządowego programu wsparcia rozwoju energetyki niekonwencjonalnej w tym geotermii,</p> <p>r) zainteresowanie inwestorów wykorzystaniem wód geotermalnych wynikające ze wzrostu kosztów energii pochodzącej ze źródeł konwencjonalnych,</p> <p>s) nowe technologie wykorzystania wód geotermalnych,</p> <p>t) powroty byłych mieszkańców gminy z emigracji zarobkowej do Polski i ich gospodarcze zamiary wykorzystania zgromadzonych oszczędności,</p> <p>2) samorządowe:</p> <p>a) postępująca decentralizacja realizacji zadań publicznych,</p> <p>b) gotowość sąsiednich samorządów czeskich do rozwoju współpracy międzysamorządowej z gminą Łądek-Zdrój,</p> <p>c) gotowość odległych samorządów z państw europejskich do rozwoju współpracy międzysamorządowej z gminą Łądek-Zdrój,</p> <p>d) dostępność informacji na temat doświadczeń w zakresie kreowania rozwoju zrównoważonego nabytych przez inne krajowe i zagraniczne samorządy,</p> <p>e) dostępność informacji na temat najnowszych osiągnięć nauk z zakresu organizacji i zarządzania w administracji publicznej, gospodarki komunalnej, interwencjonizmu samorządowego, marketingu przestrzeni</p>



STRATEGICZNE SZANSE ZEWNĘTRZNE	POZOSTAŁE SZANSE ZEWNĘTRZNE
<ul style="list-style-type: none">k) rosnący zagraniczny i krajowy popyt na ekoturystykę,l) rosnący, zagraniczny i krajowy popyt na turystykę weekendową,m) rosnący, zagraniczny i krajowy popyt na turystykę namiotową, campingową i caravaningową,n) rosnący, zagraniczny i krajowy popyt na turystykę i rekreację rowerową,o) rosnący, zagraniczny i krajowy popyt na rekreację hippiczną,p) stały, zagraniczny i krajowy popyt na turystykę i rekreację pieszą (wędrówkową),q) stały, zagraniczny popyt na turystykę sentymentalną,r) wysoka popularność narciarstwa zjazdowego i jemu pochodnych,s) rosnący, krajowy popyt na turystykę religijną,t) rosnący, krajowy popyt na rekreację letniskową,u) stały, zagraniczny i krajowy popyt na rekreację związaną ze zbiornikami wodnymi,v) stały, krajowy popyt na wędkarstwo,w) rosnący, zagraniczny i krajowy popyt na turystykę historyczno-kulturową,x) rosnący, zagraniczny i krajowy popyt na turystykę industrialną,y) oferta „instytucji pomocowych” wspierających rozwój funkcji turystyczno-rekreacyjnych gmin,z) poszukiwanie przez profesjonalnych zawodników, kluby sportowe i trenerów miejsc do prowadzenia treningów, zgrupowań i innych sportowych przygotowań,aa) poszukiwanie przez organizatorów imprez ponadlokalnych o charakterze sportowym, rekreacyjnym, kulturalnym i turystycznym atrakcyjnych miejsc do ich przeprowadzenia,bb) poszukiwanie przez mieszkańców miast miejsc do regeneracji psychofizycznej na terenach wiejskich i bogatych przyrodniczo,	<ul style="list-style-type: none">itp.,f) rozwój rynku usług konsultingowych w zakresie pozyskiwania środków unijnych,g) niski poziom kosztów kredytów bankowych ułatwiający samorządom zaciąganie bankowych zobowiązań,h) możliwość czerpania przez samorząd korzyści z udziału gminy w związkach, fundacjach, stowarzyszeniach i innych organizacjach,i) możliwość przenoszenia inicjatyw gminnych o znaczeniu ponadlokalnym na szczebel powiatowy i wojewódzki,j) oferta placówek naukowych w zakresie merytoryczno-informacyjnego wsparcia adresowana do jednostek samorządu terytorialnego,k) rozwój organizacji pozarządowych o regionalnym i krajowym zasięgu działalności wspierających samorządy lokalne,l) prawno-organizacyjne możliwości wspierania rozwoju lokalnych podmiotów gospodarczych i pozyskiwania inwestorów zewnętrznych,3) poszukiwanie przez mieszkańców regionu atrakcyjnych miejsc pod budowę domów jednorodzinnych,4) środowiskowe:<ul style="list-style-type: none">a) rozwój prośrodowiskowych dążeń samorządów sąsiednich,b) wzrost wartości surowców wtórnych,c) nowoczesne, bezodpadowe i małodopadowe technologie ciepłownicze,gg) rosnący popyt na energię wytwarzaną ze źródeł odnawialnych.



STRATEGICZNE SZANSE ZEWNĘTRZNE	POZOSTAŁE SZANSE ZEWNĘTRZNE
<p>cc) stabilny poziom zainteresowania rekreacyjnym zbieractwem runa leśnego,</p> <p>dd) wzrost zainteresowania Polaków zdrowym trybem życia oraz wypoczynkiem regenerującym zdrowie,</p> <p>ee) nowoczesne techniki i środki promocji związane ze środkami masowego przekazu,</p> <p>ff) dostępność informacji na temat strategii, metod i technik kreowania rozwoju funkcji uzdrowskich i turystyczno-rekreacyjnych stosowanych przez inne samorzady gmin, a także na temat krótko- i długoterminowych efektów jakie zostały dzięki nim uzyskane.</p>	<p>5) teleinformacyjne:</p> <p>a) rozwój Internetu, technologii i usług teleinformatycznych oraz kultury społeczeństwa informacyjnego,</p> <p>b) nowe technologie bezprzewodowego, szerokopasmowego dostępu do Internetu,</p> <p>d) nowe, innowacyjne, oparte na technologiach informatycznych, metody i techniki kształcenia dzieci i młodzieży.</p>

2.7. Zagrożenia wewnętrzne

Tabela 7. Zagrożenia wewnętrzne Gminy Łądek-Zdrój

STRATEGICZNE ZAGROŻENIA WEWNĘTRZNE	POZOSTAŁE ZAGROŻENIA WEWNĘTRZNE
<p>1) zagrożenia ekonomiczne:</p> <p>a) traktowanie sąsiednich samorządów jedynie jako konkurentów bez dostrzegania potencjału kooperacji w zakresie rozwoju funkcji turystyczno-rekreacyjnych,</p> <p>b) brak akceptacji dla twierdzenia, iż rozwój gospodarczy gminy jest najważniejszym warunkiem znaczącej, długookresowej poprawy jakości życia mieszkańców,</p> <p>2) zagrożenia bezpieczeństwa:</p> <p>a) zagrożenie powodzią i podtopieniami,</p> <p>b) zagrożenie pożarowe - ze względu na znaczące obszary leśne,</p> <p>3) zagrożenia społeczne:</p> <p>a) dalsza pauperyzacja części społeczności lokalnej,</p> <p>4) zagrożenia demograficzne:</p> <p>a) dalszy spadek liczby ludności gminy jako wynik ujemnego salda migracji i ujemnego przyrostu naturalnego,</p>	<p>1) zagrożenia bezpieczeństwa:</p> <p>a) spadek poziomu bezpieczeństwa publicznego wywołany spodziewanym wzrostem ruchu turystycznego,</p> <p>2) zagrożenia społeczne:</p> <p>a) brak identyfikacji mieszkańców z gminą i regionem,</p> <p>b) rozwój społecznych postaw roszczeniowych,</p> <p>c) utrwalanie się w świadomości bezrobotnych i ich wychowanków zjawiska bezrobocia jako „sposobu na życie”,</p> <p>d) zanikanie świadomości i wiedzy na temat dziedzictwa kulturowego gminy oraz regionu,</p> <p>e) upowszechnianie się uzależnień,</p>



STRATEGICZNE ZAGROŻENIA WEWNĘTRZNE	POZOSTAŁE ZAGROŻENIA WEWNĘTRZNE
<p>b) dalszy wzrost średniej wieku ludności.</p> <p>5) zagrożenia samorządowe:</p> <p>a) odstąpienie od realizacji Strategii Rozwoju Gminy Łądek-Zdrój na lata 2014-2020,</p> <p>b) podejmowanie decyzji skutkujących pogłębieniem obciążenia budżetu wydatkami bieżącymi i jednoczesnym spadkiem możliwości inwestycyjnych oraz spadkiem możliwości sfinansowania udziałów własnych w procesie pozyskiwania środków pomocowych,</p> <p>c) nie uzyskanie wsparcia finansowego z funduszy Unii Europejskiej i obniżenie skuteczności prorozwojowych działań na skutek braku lub dezaktualizacji obligatoryjnych i fakultatywnych dokumentów planistycznych: w tym: Programu Promocji Gospodarczej, Programu Budowy Społeczeństwa Obywatelskiego, Programu Opieki nad Zabytkami, Programu Usuwania Azbestu, Programu Ochrony Środowiska, Planu Urzędniowo-Rolnego.</p>	<p>f) wzrost zachorowań na choroby cywilizacyjne,</p> <p>3) zagrożenia ekologiczne:</p> <p>a) degradacja środowiska naturalnego na skutek źle zorganizowanych usług turystyczno-rekreacyjnych,</p> <p>4) zagrożenia urbanistyczno-przestrzenne:</p> <p>a) samowolne działania na zabytkach bez uzgodnień konserwatorskich,</p> <p>b) degradacja krajobrazu poprzez drastycznie zmieniającą go zabudowę,</p> <p>c) utrata części walorów kulturowych wskutek całkowitej degradacji obiektów zabytkowych.</p>

2.8. Zagrożenia zewnętrzne

Tabela 8. Zagrożenia zewnętrzne Gminy Łądek-Zdrój

STRATEGICZNE ZAGROŻENIA ZEWNĘTRZNE	POZOSTAŁE ZAGROŻENIA ZEWNĘTRZNE
<p>1) zagrożenia ekonomiczne:</p> <p>a) przyjęty przez władze państwowe polaryzacyjno-dyfuzyjny model rozwoju kraju</p> <p>b) rozwój firm będących konkurentami najważniejszych przedsiębiorstw medyczo-rehabilitacyjnych i turystyczno-rekreacyjnych, zlokalizowanych na terenie gminy,</p> <p>c) uzyskanie (utrzymanie) przez inne, krajowe i zagraniczne gminy o dominujących funkcjach uzdrowiskowych i turystyczno-rekreacyjnych wyraźnie wyższej pozycji konkurencyjnej wobec Łądka-Zdroju w zakresie pozyskiwania klientów,</p> <p>d) wzrost pozycji konkurencyjnej innych gmin regionu, reszty kraju a także z sąsiednich państw jako potencjalnych miejsc lokalizacji średnich i dużych inwestycji o charakterze uzdrowiskowym i turystyczno-rekreacyjnym,</p> <p>e) ponadlokalny kryzys gospodarczy skutkujący redukcją wydatków społecznych na turystykę,</p>	<p>1) zagrożenia społeczne:</p> <p>a) czynniki zewnętrzne, które mogą spowodować zanik kultury lokalnej i utratę przez mieszkańców tożsamości terytorialnej,</p> <p>b) napływ z ponadlokalnego otoczenia społecznych postaw roszczeniowych,</p> <p>c) napływ z ponadlokalnego otoczenia tradycyjnych i nowych</p>



STRATEGICZNE ZAGROŻENIA ZEWNĘTRZNE	POZOSTAŁE ZAGROŻENIA ZEWNĘTRZNE
<p>rekreację, leczenie i rehabilitację,</p> <p>f) niekorzystne zmiany w zakresie publicznego finansowania lecznictwa uzdrowiskowego</p> <p>g) zaniechanie realizacji przez władze ponadlokalne zaplanowanych, stymulujących rozwój gminy, przedsięwzięć inwestycyjnych (wymienionych wśród szans zewnętrznych),</p> <p>2) społeczne:</p> <p>a) dalsze pogłębianie się różnicy w walorach zamieszkania, pracy i obsługi między Gminą Łądek-Zdrój a odległymi, dużymi miastami skutkujące utrwaleniem a nawet pogłębieniem migracji, zwłaszcza ludzi młodych, przedsiębiorczych i ponadprzeciętnie wykształconych,</p> <p>3) zagrożenia systemu samorządu lokalnego:</p> <p>a) nakładanie nowych zadań na samorządy lokalne bez zapewnienia wystarczającego finansowania.</p>	<p>form przestępczości oraz patologii społecznych,</p> <p>2) skomplikowane procedury w zakresie pozyskiwania środków pomocowych z UE,</p> <p>3) kryzys ukraiński.</p>



3. Przedmiot i podmioty Strategii

Precyzyjne określenie podmiotu będącego realizatorem i weryfikatorem działań przewidzianych w niniejszej Strategii ma charakter kluczowy. Decyduje bowiem o kształcie i zawartości Strategii. W konsekwencji przesądza nie tylko o odpowiedzialności za jej realizację, ale daje również obraz szans jej urzeczywistnienia.

Przedmiotem Strategii Rozwoju Gminy Łądek-Zdrój na lata 2014-2020 są:

- gospodarka lokalna Gminy Łądek-Zdrój, czyli: obiekty materialne (np. infrastruktura techniczna, nieruchomości, składniki ekosystemów), wartości niematerialne (np. krajobraz, kultura, wiedza mieszkańców), ludzie (mieszkańcy gminy i ich organizacje), podmioty gospodarcze oraz instytucje publiczne itp.
- czynniki zewnętrzne (znajdujące się poza obszarem gminy), które oddziałują lub mogą oddziaływać na gospodarkę lokalną Gminy Łądek-Zdrój

znajdujące się (lub mogące się znaleźć) pod bezpośrednim lub pośrednim wpływem samorządu Gminy Łądek-Zdrój i jego partnerów współpracy strategicznej.

Podmiotami Strategii Rozwoju Gminy Łądek-Zdrój na lata 2014-2020 są władze samorządu gminnego oraz władze podmiotów współdziałania strategicznego. Rola ich jest jednak zróżnicowana. Podmiotem głównym są władze samorządowe Gminy Łądek-Zdrój. Na nich spoczywa zobowiązanie realizacji zadań i osiągnięcia celów niniejszej Strategii. One są zobligowane również do pozyskania, utrzymania i aktywizacji partnerów współdziałania, o których mowa wyżej.

4. Okres i horyzont czasowy Strategii i ich dynamika

Okres Strategii jest przedziałem czasowym, w którym realizowane będą zadania strategiczne, czyli konkretne przedsięwzięcia inwestycyjne, organizacyjne, prawotwórcze, restrukturyzacyjne itp. (zadania strategiczne) wskazane w niniejszej Strategii, w rozdziale 8.3. Okres ten wynosi nieco ponad 6 lat i obejmuje lata 2014-2020. Realizacja zadań strategicznych przebiegać będzie zatem głównie w kadencji samorządowej 2015-2018 i częściowo w kadencji 2019-2022. Tylko w niewielkim stopniu w kadencji 2010-2014.

Część zadań strategicznych, których realizacja zostanie sfinalizowana w końcowej części okresu strategii dostarczy pełnych efektów dopiero po jakimś czasie. Własność ta może dotyczyć nawet niektórych zadań zrealizowanych wcześniej. W Strategii Rozwoju Gminy Łądek-Zdrój na lata 2014-2020 przyjęto, że nastąpi to nie później niż do 2024 roku. Docelowy stan Gminy Łądek-Zdrój, do którego dąży się za pomocą niniejszej Strategii, to zatem stan po upływie ok. 10 lat, począwszy od dnia jej przyjęcia. **Horyzont czasowy** Strategii Rozwoju Gminy Łądek-Zdrój na lata 2014-2020 wynosi zatem 10 lat i sięga roku 2024.

Planowanie strategiczne to planowanie ciągle. Przyjęcie 6-letniego okresu i 10-letniego horyzontu Strategii nie oznacza, że kolejna Strategia będzie sporządzana za 6-10 lat. Zmienne otoczenie, pojawiające się nowe szanse i zagrożenia, zmieniające się uwarunkowania prawne oraz wiele innych czynników, przesądzają o tym, że Strategia Rozwoju Gminy Łądek-Zdrój będzie najprawdopodobniej przygotowana/aktualizowana wcześniej (najprawdopodobniej za 4-5 lat), lecz ponownie na kolejne (około) 6-10 lat. **Okres i horyzont Strategii oddalają się zatem w czasie – są dynamiczne.**

Rysunek 3. Okres i horyzont czasowy Strategii Rozwoju Gminy Łądek-Zdrój na lata 2014-2020



5. Misja gminy i beneficjenci Strategii

Misja to odpowiedź na pytanie: „**Po co istniejesz?**”. Powód istnienia samorządu gminnego określony został przez ustawodawcę jako wykonywanie określonych ustawami zadań publicznych o charakterze lokalnym. Misją każdej polskiej gminy, w tym również Gminy Łądek-Zdrój, jest zatem „**pełnienie roli służebnej w stosunku do społeczności zamieszkującej na jej terenie**”.

Głównym beneficjentem SRGLZ 2014-2020 są zatem mieszkańcy gminy. Ideą budowy i wdrażania Strategii jest bowiem udoskonalenie procesu wypełniania przez samorząd służebnej w stosunku do nich misji. Efektem realizacji Strategii będzie zwiększenie korzyści mieszkańców, jakie odnosić będą zarówno w życiu publicznym, jak i prywatnym. Korzyściami tymi będą przede wszystkim:

- dostosowanie usług gminnych do ich obecnych i przyszłych potrzeb,
- poprawa warunków zamieszkania i pracy,
- zwiększenie dochodów osobistych,
- poprawa stanu zdrowia,
- zwiększenie możliwości rozwoju osobistego.

Beneficjentem SRGLZ 2014-2020 stanie się również gospodarka gminy. Strategia obejmuje bowiem działania służące kreowaniu i stabilizowaniu korzystnych warunków tworzenia oraz rozwoju podmiotów gospodarczych. Głównymi korzyściami w tym zakresie będą:

- poprawa warunków prowadzenia działalności gospodarczej,
- zwiększenie skłonności mieszkańców do podejmowania działalności gospodarczej,
- zwiększenie atrakcyjności inwestycyjnej,
- stworzenie/utrwalenie korzystnego wizerunku Gminy Łądek-Zdrój w opinii kuracjuszy i turystów,
- poprawa pozycji konkurencyjnej lokalnych podmiotów gospodarczych,
- zwiększenie dochodów lokalnych podmiotów gospodarczych
- rozwój lokalnych podmiotów gospodarczych (nowe produkty, technologie, rynki zbytu, rozwiązania organizacyjne itp.).

Wśród beneficjentów SRGLZ 2014-2020 znajdują się również organizacje pozarządowe funkcjonujące na terenie gminy. Wiele z zadań przewidzianych w Strategii w swym zakresie merytorycznym dotyczy bowiem tych z nich, które działają w sferze kultury, edukacji, nauki, sportu, rekreacji, zdrowia, przyrody i innych.

Rozwój podmiotów gospodarczych i organizacji społecznych został jednak podporządkowany interesom społeczności lokalnej Gminy Łądek-Zdrój. Niedopuszczalna jest bowiem sytuacja odwrotna. Pełnienie przez podmioty gospodarcze i organizacji pozarządowych roli beneficjentów, będzie mieć miejsce tylko w tych sytuacjach, w których ich rozwój jest tożsamy z dodatnim bilansem korzyści i kosztów społeczności lokalnej.

Jako beneficjenta SRGLZ 2014-2020 traktować należy również środowisko przyrodnicze gminy. Szereg działań, które będą realizowane w jej ramach służyć będzie zabezpieczeniu lokalnych ekosystemów przed degradacją lub skutkować będzie ich sianacją. Do korzyści ekosystemów Gminy Łądek-Zdrój należy zatem zaliczyć:

- ograniczenie ilości i różnorodności zanieczyszczeń przedostających się do środowiska,
- odtworzenie zdegradowanych składników środowiska naturalnego,
- zapewnienie takiej ewolucji gospodarczej, społecznej i środowiskowej płaszczyzny gminy, która będzie tożsamy z ekorozwojem,
- zabezpieczenie ekosystemów przed degradacją w przyszłości,
- wzrost udziału mieszkańców w procesie zapewniania równowagi rozwoju gminy.

Beneficjentem SRGLZ 2014-2020 będą także władze i administracja samorządowa gminy. Ich korzyściami będą:

- spełnienie wymogów stawianych przez unijne i krajowe fundusze pomocowe,
- zwiększenie prawdopodobieństwa pozyskania środków z ww. funduszy,
- ułatwienie przygotowywania i wykonywania uchwał Rady Miejskiej
- ułatwienie i udoskonalenie pracy pracowników Urzędu Miasta i Gminy,
- ułatwienie podejmowania decyzji w sprawach bieżących i długoterminowych,
- zwiększenie zakresu, skuteczności i efektywności współpracy międzysamorządowej, z partnerami zagranicznymi, organizacjami pozarządowymi i przedsiębiorstwami.
- zwiększenie skuteczności i efektywności wydatkowania środków publicznych,
- rozbudowa korzystnego wizerunku władz samorządowych, a co za tym idzie zwiększenie/utrwalenie zaufania mieszkańców Gminy Łądek-Zdrój do tychże władz.

6. Wizja rozwoju gminy

Na podstawie misji, analizy strategicznej, analizy uwarunkowań prawnych, diagnozy prospektywnej, wyników warsztatów strategicznych, a także aspiracji społeczności lokalnej i władz samorządowych, sformułowana została następująca, syntetyczna wizja rozwoju gminy Łądek-Zdrój.

Gmina Łądek-Zdrój, gminą o dynamicznie rozwijających się funkcjach uzdrowiskowych i turystyczno-rekreacyjnych, w oparciu o wykorzystywane w zrównoważony sposób lokalne zasoby natury, pobudzany kapitał społeczny oraz pozyskiwaną wiedzę, innowacje i inwestycje zewnętrzne, oferującą mieszkańcom dobre warunki pracy i aktywnego rozwoju osobistego, składające się na wysoką jakość ich życia.

Podkreślić należy, iż przedstawiona wizja rozwoju jest zgodna z oczekiwaniami społeczności Gminy Łądek-Zdrój i zbiorowości funkcjonujących na jej terenie podmiotów gospodarczych. Oczekiwania te identyfikowane były i są na drodze konsultacji, jakie na bieżąco prowadzą władze gminne, zarówno w trakcie spotkań indywidualnych, jak i licznych spotkań gremialnych organizowanych w procesie sporządzania i wdrażania różnorodnych programów i planów, w tym również niniejszej Strategii. Informacje o potrzebach mieszkańców i firm gminy pochodzą również ze źródeł statystyki publicznej, opracowań studialnych i monograficznych, mediów, a także od przedstawicieli społeczności Gminy Łądek-Zdrój jakimi są członkowie władz gminnych.

7. Cele strategiczne i operacyjne oraz priorytety

7.1. Istota i struktura celów

W Strategii Rozwoju Gminy Łądek-Zdrój wyróżniono dwa rodzaje celów. Cele mające najwyższą wagę, to znaczy cele strategiczne oraz podporządkowane im cele pośrednie (częstkowe), czyli operacyjne. **Cele strategiczne to cele, których osiągnięcie warunkuje wypełnienie misji samorządu Gminy Łądek-Zdrój, polegające na urzeczywistnieniu wizji jej rozwoju. Cele operacyjne są z kolei składowymi celów strategicznych, lub/i etapami na drodze do ich osiągnięcia.** Są również ogniwem pośrednim między celami strategicznymi, a trzecim elementem struktury SRGLZ 2014-2020, jakim są zadania strategiczne, czyli konkretne przedsięwzięcia. Cele operacyjne łączą **ogólne i syntetyczne kategorie misji, wizji i celów strategicznych ze szczegółami przedsięwzięć, monitoringu, sprawozdań itp.** Całość tej hierarchicznej struktury przedstawia rysunek 4, a powiązania między celami operacyjnymi i strategicznymi, rysunek 5.

Rysunek 4. Misja, wizja oraz hierarchiczna struktura celów strategicznych, operacyjnych i zadań strategicznych Gminy Łądek-Zdrój

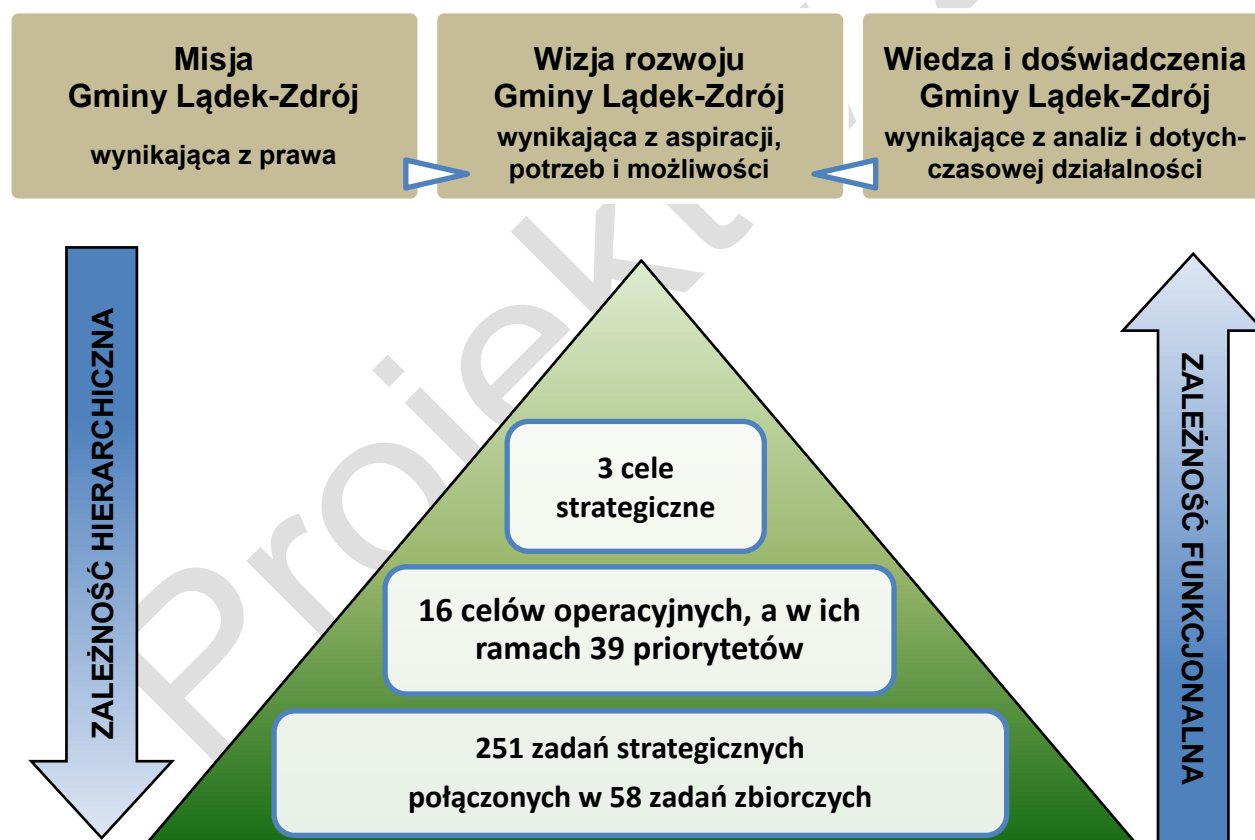

7.2. Cele strategiczne

S1

„Dynamizacja rozwoju gospodarczego w oparciu o naturę, kapitał zewnętrzny i wiedzę!”

Pierwszym celem strategicznym Gminy Łądek-Zdrój jest rozwój jej struktur gospodarczych.

Rozwój gospodarki Gminy Łądek-Zdrój to rozwój zbiorowości lokalnych podmiotów gospodarczych, tzn. przedsiębiorstw zlokalizowanych na terenie gminy oraz zlokalizowanych na terenie gminy oddziałów, zakładów, filii i innych placówek podmiotów mających swoją siedzibę poza gminą. W szczególności tych, które związane są z wykorzystywaniem walorów naturalnych do świadczenia usług medyczo-rehabilitacyjnych (uzdrowskich) oraz turystyczno-rekreacyjnych. Rozwój ten należy utożsamiać z tworzeniem nowych przedsiębiorstw (w szczególności przez inwestorów zewnętrznych), inwestowaniem w przedsiębiorstwa już istniejące w gminie (w szczególności przez inwestorów wewnętrznych) doskonaleniem oraz wprowadzaniem nowych, innowacyjnych produktów i usług (w szczególności medyczo-rehabilitacyjnych (uzdrowskich) oraz turystyczno-rekreacyjnych), unowocześnianiem technologii ich wytwarzania/świadczenia, rozszerzaniem rynków zbytu (region, kraj, Europa), zwiększaniem efektywności ich wytwarzania/świadczenia, korzystnymi zmianami formy prawnej działalności oraz korzystnymi zmianami struktury kapitałowej. Może on odbywać się wyłącznie jako pozytywne przekształcenia strukturalne, jednak zwykle towarzyszyć mu będzie wzrost gospodarczy, którego symbolem są nowo powstające firmy, procesy inwestycyjne i zwiększanie zatrudnienia. Rozwój ten musi odbywać się przede wszystkim z wykorzystaniem lokalnych zasobów naturalnych, ale drogą pozyskiwania kapitału zewnętrznego oraz wiedzy, której źródła również mają charakter zewnętrzny. Zasoby naturalne to główne bogactwo gminy, ale na jej terenie nie występują dziś takie podmioty gospodarcze, których kapitał jest wystarczający do właściwego wykorzystania tych zasobów i wyraźnego zdynamizowania jej rozwoju gospodarczego (dotyczy to również Uzdrowska Łądek-Długopole S.A., która musi kapitał ten pozyskać od zewnętrznego wobec gminy właściciela). Do pozyskania i właściwego wykorzystania tego kapitału niezbędna jest z kolei obszerna, współczesna, innowacyjna wiedza, której transfer z ponadlokalnego otoczenia musi dokonać się do lokalnych struktur samorządowych, lokalnych przedsiębiorstw oraz do szeroko rozumianej społeczności lokalnej.

Rozwój gospodarczy Gminy Łądek-Zdrój to również takie przekształcenia podmiotów gospodarczych, dzięki którym unikają one sytuacji pozostawania w roli nieakceptowalnej bariery rozwoju lokalnego na płaszczyźnie ekologicznej i społeczno-kulturowej. Rozwój gospodarczy obejmuje tu zatem **proces zgodnej z wymogami ekorozwoju i preferencjami społecznymi ewolucji podmiotów gospodarczych**. Umocowaniem środowiskowej płaszczyzny rozwoju gospodarczego jest trzeci cel strategiczny Gminy Łądek-Zdrój.

Prócz powyższych, kategoria rozwoju gospodarczego Gminy Łądek-Zdrój obejmuje również wypadkową skłonności jej mieszkańców do podejmowania działalności gospodarczej na własny rachunek i umiejętności prowadzenia takiej działalności.



Wybór gospodarki jako pierwszego celu strategicznego Gminy Łądek-Zdrój nie jest przypadkowy i nie powinien budzić obaw co do sprzeczności z celem drugim jakim jest rozwój społeczny. **Rozwój gospodarczy w Gminie Łądek-Zdrój jest bowiem najważniejszym, nie mającym żadnej alternatywy, warunkiem rozwoju społecznego.** Jest bowiem warunkiem uzyskania i utrzymania na tyle wysokich dochodów, zarówno budżetowych gminy, jak i gospodarstw domowych, że będą one mogły zmienić na lepsze, w istotny sposób, jakość życia mieszkańców. Rozwój gospodarczy jest zatem absolutnie niezbędny dla prawidłowego rozwoju społecznego. Nowe, dodatkowe środki pochodzące ze sfery gospodarczej pozwolą na zaspokajanie społecznych potrzeb bieżących oraz na realizację inwestycji w infrastrukturę techniczną i społeczną. Rozwój gospodarczy poprawi również strukturę wydatków budżetowych samorządu gminy, ograniczając wydatki związane z patologiami społecznymi, będącymi wynikiem bezrobocia, a także redukując skalę dopłat do usług komunalnych dzięki zwiększeniu siły nabywczej ludności. Ponadto, rozwój gospodarczy, będzie sprzyjać obniżeniu poziomu negatywnych zjawisk społecznych, takich jak: bezrobocie, wykluczenie społeczne, alkoholizm, pauperyzacja i przestępczość.

Wyrażające istotę tego celu hasło: „Dynamizacja rozwoju gospodarczego w oparciu o naturę, kapitał zewnętrzny i wiedzę!” oznacza zatem, że w Gminie Łądek-Zdrój gospodarkę i jej rozwój traktuje się jako główny czynnik zaspokojenia potrzeb podmiotu najistotniejszego, jakim jest człowiek.

S2

„Wzrost standardu życia w oparciu o infrastrukturę i usługi społeczne!”

Drugim celem strategicznym Gminy Łądek-Zdrój jest podniesienie standardu życia społeczności lokalnej.

Jak już wcześniej wspomniano, misją każdej gminy, a zatem również Gminy Łądek-Zdrój, jest pełnienie roli służebnej w stosunku do społeczności zamieszkującej na jej terenie. **Rola ta polega na zaspokajaniu zbiorowych potrzeb społeczności lokalnej, dzięki czemu podnoszona jest jej jakość życia.** Do określenia zakresu merytorycznego tej działalności najważniejsze jest wykorzystanie zapisów ustawy o samorządzie gminnym. Zakres ten obejmuje zatem m. in.: ład przestrzenny, lokalny transport zbiorowy, ochronę zdrowia, pomoc społeczną, gminne mieszkalnictwo, edukację publiczną, kulturę (w tym biblioteki gminne i inne instytucje kultury oraz ochronę zabytków i opiekę nad zabytkami), kulturę fizyczną i turystykę (w tym tereny rekreacyjne i urządzenia sportowe), porządek publiczny i bezpieczeństwo obywateli, utrzymanie gminnych obiektów i urządzeń użyteczności publicznej oraz obiektów administracyjnych oraz politykę prorodzinną. **Tym niemniej osiągnięcie, określonego wyżej, drugiego celu strategicznego odbywać się będzie przede wszystkim poprzez lepsze niż dziś zaspokajanie potrzeb mieszkańców w dziedzinach wyposażenia infrastrukturalnego (drogowego i okołodrogowego, wodociągowo-kanalizacyjnego, sportowo-rekreacyjnego), a także usług społecznych (edukacyjnych, socjalnych i kulturalnych).** Prócz nich, w strategicznym polu widzenia władz Gminy Łądek-Zdrój będą znajdować się inne aspekty sfery społecznej, lecz ze względu na fakt, iż nie są one w tej gminie tak istotne jak wymienione, lub znajdują się w obszarach zadań innych podmiotów publicznych (państwa, województwa i powiatu) oraz niepublicznych, zaangażowanie władz gminy będzie tu mniejsze.



Rozwijanie usług społecznych nie może jednak we wszystkich przypadkach polegać na zwiększaniu ich ilości, jakości i dostępności. Część ze świadczeń ma bowiem charakter nominanty, co oznacza, że po przekroczeniu pewnego poziomu ich ilości/jakości/dostępności pojawiają się ich negatywne skutki. Jako przykład mogą tu posłużyć świadczenia pomocy społecznej, które wraz z intensyfikacją generują np. życiową bierność, postawy roszczeniowe i wybór formalnego bezrobocia oraz dochodów socjalnych jako sposobu na życie. Właściwe jest więc dążenie do takiego ich poziomu i struktury, które zapewnią powszechnie akceptowalne minimum warunków życia obywateli rzeczywiście pozbawionych możliwości samodzielnego utrzymania, przy jednoczesnym zachowaniu pożądanych, czyli aktywnych postaw społecznych i gospodarczych. Warto również zaznaczyć, iż owo minimum będzie zmieniać swoją treść wraz z postępującym rozwojem gospodarczym i cywilizacyjnym gminy oraz państwa.

Bardzo istotnym elementem problematyki zaspokajania potrzeb społeczności Gminy Łądek-Zdrój jest również **wzrost skuteczności i efektywności realizacji tego zadania. Chodzi tu o doskonalenie organizacyjne jednostek tworzących gminny system zaspokajania ww. potrzeb.** Środki publiczne dostępne gminie są ograniczone, a po zakończeniu bieżącego okresu programowania UE ich dostępność zewnętrzna będzie znacznie mniejsza, wobec czego gmina będzie dążyć do ich możliwie skutecznego i efektywnego wykorzystywania.

S3

„Środowisko warunkiem rozwoju gospodarczego i społecznego!”

Trzecim celem strategicznym Gminy Łądek-Zdrój jest użytkowanie zasobów naturalnych zgodnie z zasadami rozwoju zrównoważonego.

Użytkowanie zasobów lokalnych zgodnie z zasadą ekorozwoju (rozwoju zrównoważonego) to trzeci cel strategiczny. Przez ekorozwój (rozwój zrównoważony) rozumie się taki rozwój społeczno-gospodarczy, który odbywa się z poszanowaniem zasobów środowiska, i który zaspokajając dzisiejsze potrzeby nie uniemożliwia zaspokojenia potrzeb przyszłych pokoleń. Zasada ekorozwoju jest zasadą konstytucyjną. Konstytucja wskazuje, że „Rzeczpospolita Polska zapewnia ochronę środowiska, kierując się zasadą zrównoważonego rozwoju”, a także, że „władze publiczne prowadzą politykę zapewniającą bezpieczeństwo ekologiczne współczesnemu i przyszłym pokoleniom”. Z kolei w Ustawie o kształtowaniu i ochronie środowiska wskazano, iż rozwój zrównoważony to „taki rozwój społeczno-gospodarczy, w którym następuje proces integrowania działań politycznych, gospodarczych i społecznych, z zachowaniem równowagi przyrodniczej oraz trwałości podstawowych procesów przyrodniczych, w celu zagwarantowania możliwości zaspokajania podstawowych potrzeb poszczególnych społeczności lub obywateli zarówno współczesnego pokolenia, jak i przyszłych pokoleń”.

Ekorozwój zakłada zatem konieczność prowadzenia działalności człowieka w harmonii z ekosystemami. W związku z tym SRGLZ 2014-2020 wytycza taki rozwój gospodarczy i społeczny Gminy Łądek-Zdrój, który nie narusza w sposób istotny, tj. nieodwracalny zasobów środowiska. Ekorozwój (rozwój zrównoważony) w Strategii Rozwoju Gminy Łądek-Zdrój na lata 2014-2020 nie oznacza zatem wyłącznie ochrony środowiska, lecz oznacza również zgodny z ww. zasadą rozwój społeczny i gospodarczy.



Ponadto, Strategia Rozwoju Gminy Łądek-Zdrój na lata 2014-2020 jest zgodna z zaleceniami Agendy 21, czyli „Globalnym Programem Działań na Rzecz Rozwoju Zrównoważonego w Perspektywie XXI Wieku”. Program ten przyjęto w czerwcu 1992r. na Konferencji ONZ (zwanej „Szczytem Ziemi”) w Rio de Janeiro przez 153 państwa. Polska podpisując dokumenty z Rio, zobowiązała się do praktycznej realizacji koncepcji ekorozwoju.

Przyjęte w Strategii Rozwoju Gminy Łądek-Zdrój na lata 2014-2020 zrównoważone rozwiązania dadzą w długim horyzoncie czasu, dużo większe niż w tradycyjnie opracowywanych strategiach, efekty społeczne i ekonomiczne, gdyż nie niszczą struktur oraz zasobów przyrodniczych i kulturowych. Zasoby te są podstawą nie tylko wielu rodzajów działalności gospodarczej Gminy Łądek-Zdrój, a także podstawą zachowania fizycznego i psychicznego zdrowia jego mieszkańców, głównych twórców rozwoju i jednocześnie odbiorców jego efektów.

7.3. Cele operacyjne

1. **Rozwój przedsiębiorczości (O1)** Przez rozwój przedsiębiorczości w Gminie Łądek-Zdrój należy rozumieć: wzrost liczby i rozwój wewnętrzny (wzrost zysków, wartości podmiotu, zakresu działalności, pozycji konkurencyjnej, zatrudnienia, ograniczenie negatywnego wpływu na środowisko) działających tu podmiotów gospodarczych, w szczególności uzdrowiskowych i turystyczno-rekreacyjnych; wzrost liczby i rozwój (poszerzenie zakresu działalności, wzrost skuteczności działalności) instytucji wspierających rozwój tychże podmiotów; polifunkcjonizację struktury gospodarki gminy; wzrost skłonności mieszkańców gminy do podejmowania działalności gospodarczej.
2. **Rozwój rynku pracy (O2)** Rozwój rynku pracy w Gminie Łądek-Zdrój to zwiększenie liczby miejsc pracy; dostosowanie struktury podaży i popytu na tym rynku; zmniejszenie liczby osób bezrobotnych; zmniejszenie zjawiska nielegalnego zatrudnienia.
3. **Rozwój funkcji uzdrowiskowych i turystyczno-rekreacyjnych (O3)** Składowymi tego rozwoju są: wzrost liczby i rozwój wewnętrzny podmiotów gospodarczych świadczących usługi uzdrowiskowe i turystyczno-rekreacyjne (wzrost zysków, wartości podmiotu, zakresu działalności, pozycji konkurencyjnej, zatrudnienia, ograniczenie negatywnego wpływu na środowisko); wzrost liczby i rozwój publicznych urządzeń turystyczno-rekreacyjnej infrastruktury technicznej (wzrost dostępności, jakości, poszerzenie zakresu funkcjonalnego); wzrost dostępności zakresu usług uzdrowiskowych i turystyczno-rekreacyjnych świadczonych na terenie Gminy Łądek-Zdrój; wzrost liczby osób korzystających z funkcji uzdrowiskowych i turystyczno-rekreacyjnych Gminy Łądek-Zdrój.
4. **Rozwój infrastruktury technicznej (O4)** Realizacja tego celu w Gminie Łądek-Zdrój to: wzrost liczby urządzeń infrastruktury technicznej (wodociągowej, kanalizacyjnej, gazowniczej, ciepłowniczej, teleinformatycznej, drogowej i okołodrogowej, melioracyjnej,); poprawa jej stanu technicznego; zwiększenie bezpieczeństwa użytkowania tej infrastruktury; zwiększenie jej trwałości; zwiększenie jej wydajności; zwiększenie jej dostępności; poprawa integracji z systemami ponadlokalnymi; zwiększenie efektywności jej budowy i eksploatacji; zmniejszenie jej negatywnego wpływu na środowisko naturalne.
5. **Rozwój funkcji sportowo-rekreacyjnych (O5)** Cel ten w przypadku Gminy Łądek-Zdrój jest tożsamy ze: zwiększeniem liczby mieszkańców gminy uprawiających sport lub/i korzystających z rekreacji; zwiększeniem liczby osób przyjeżdżających na teren gminy w celu uprawiania sportu lub/i korzystania z rekreacji; zwiększeniem zakresu sportów i form rekreacji charakterystycznych dla gminy; zwiększeniem liczby urządzeń infrastruktury sportowo-rekreacyjnej; poprawą jej zakresu technicznego; zwiększeniem



- szeniem bezpieczeństwa użytkowania tej infrastruktury; zwiększeniem jej trwałości; zwiększeniem jej wydajności; zwiększeniem jej dostępności; zwiększeniem efektywności jej budowy i eksploatacji; zmniejszeniem jej negatywnego wpływu na środowisko.
6. **Rozwój systemów opieki i edukacji (O6)** Rozwój systemu opieki i edukacji w Gminie Łądek-Zdrój oznacza: wzrost jakości i zakresu opieki w placówkach przedszkolnych; wzrost jakości i zakresu nauczania w placówkach szkolnych; wzrost dostępności technicznej oraz materialnej opieki i nauczania; obniżenie kosztów działalności edukacyjnej bez redukcji jakości i zakresu nauczania; obniżenie kosztów działalności opiekuńczej bez redukcji jakości i zakresu opieki; wzrost zgodności kwalifikacji absolwentów z potrzebami rynku pracy; rozwój wychowawczej roli placówek edukacyjnych; rozwój działalności opiekuńczej i rehabilitacyjnej placówek edukacyjnych.
 7. **Rozwój systemu pomocy społecznej (O7)** Rozwój systemu pomocy społecznej w Gminie Łądek-Zdrój to: świadczenie usług pomocy społecznej zgodnie z regulacjami prawnymi; świadczenie usług z zakresu pomocy społecznej w sposób nieograniczający aktywności, kreatywności i przedsiębiorczości beneficjentów; rozwój systemów prewencji problemów społecznych; ograniczenie liczby osób wymagających wsparcia z systemu pomocy społecznej; zniesienie materialnych i niematerialnych barier w środowiskach osób niepełnosprawnych; minimalizacja zjawiska nieuprawnionego lub nieuzasadnionego korzystania ze świadczeń systemu pomocy społecznej.
 8. **Rozwój systemów bezpieczeństwa publicznego (O8)** Rozwój systemów bezpieczeństwa publicznego w Gminie Łądek-Zdrój jest tożsamy z: zapewnieniem wysokiego poziomu bezpieczeństwa pożarowego, powodziowego, komunikacyjnego, nauki, osobistego i materialnego, sanitarno-epidemiologicznego, bezpieczeństwa prowadzenia działalności gospodarczej, bezpieczeństwa zamieszkania i zabawy oraz bezpieczeństwa sportu, wypoczynku i rekreacji; wzrostem efektywności działań służących zapewnieniu tych elementów bezpieczeństwa.
 9. **Rozwój systemu samorządu i administracji gminnej (O9)** Rozwój systemu samorządu gminnego w przypadku Gminy Łądek-Zdrój oznacza zmiany takie jak: prywatyzacja części mienia gminy; poprawa jakości świadczenia usług administracyjnych przez Urząd Miasta i Gminy i inne jednostki organizacyjne gminy; zwiększenie zakresu i dostępności (w tym zdalnej) tych usług; skrócenie czasu oczekiwania na ich realizację; usprawnianie warunków i jakości obsługi klientów, ograniczenie kosztów jednostkowych tych usług ponoszonych przez samorząd gminy; zwiększenie ilości środków pozabudżetowych pozyskanych przez samorząd gminy; zwiększenie zakresu i intensywności komunikacji społecznej; rozwój systemów zarządzania strategicznego stosowanych przez władze gminy.
 10. **Rozwój systemu opieki zdrowotnej (O10)** Rozwój systemu opieki zdrowotnej w Gminie Łądek-Zdrój oznacza: rozwój zakresu i wzrost jakości usług świadczonych w placówkach medycznych; wzrost dostępności tych usług; wzrost ich efektywności; rozwój edukacji i profilaktyki prozdrowotnej; wzrost poziomu wiedzy mieszkańców na temat zdrowego stylu życia oraz ich działania zmierzające do ograniczenia ryzyka zachorowań; utrzymanie dobrej kondycji ekonomicznej placówek medycznych.
 11. **Rozwój systemu kultury (O11)** Rozwój systemu kultury w Gminie Łądek-Zdrój polega na: rozbudowie bazy materialnej systemu kultury; wzroście zakresu działalności kulturalnej realizowanej w gminie; wzroście liczby osób biorących udział w poszczególnych dziedzinach działalności kulturalnej; wzroście dostępności kultury, osiągnięciu przez mieszkańców gminy sukcesów w działalności kulturalnej; utrzymaniu/poprawie stanu materialnej spuścizny o znaczeniu historycznym; zabezpieczeniu niematerial-

nej spuścizny o znaczeniu historycznym przed zapomnieniem; poprawie kondycji ekonomicznej placówek kultury.

12. **Rozwój systemu mieszkalnictwa (O12)** Rozwój systemu mieszkalnictwa w Gminie Łądek-Zdrój polega na: zwiększeniu liczby budynków mieszkalnych, poprawie standardu technicznego budynków mieszkalnych, zwiększeniu metrażu przypadającego na jednego mieszkańca, zwiększeniu dostępności mieszkań, zwiększeniu racjonalności gospodarowania zasobami mieszkaniowymi, zwiększeniu dostępności i jakości usług komunikacyjnych.
13. **Rozwój systemów ochrony środowiska (O13)** Rozwój systemów ochrony środowiska w Gminie Łądek-Zdrój swoim zakresem merytorycznym obejmuje: budowę/modernizację technicznych urządzeń ochrony środowiska; modernizację urządzeń technicznych wpływających negatywnie na stan środowiska naturalnego; rozwój prośrodowiskowych systemów zarządzania; rozwój prawnego systemu ochrony środowiska naturalnego; rozwój systemów strategicznego zarządzania zasobami środowiska naturalnego; rozwój środków technicznych i systemów organizacyjnych służących sanacji zdegradowanych zasobów środowiska naturalnego; rozwój środków technicznych i systemów organizacyjnych służących usuwaniu wytworzonych już zanieczyszczeń, które przedostały się lub mogą się przedostać do środowiska naturalnego.
14. **Rozwój systemów gospodarki odpadami (O14)** Na rozwój systemów gospodarki odpadami Gminy Łądek-Zdrój składają się: rozwój lokalnych i ponadlokalnych systemów gospodarki odpadami komunalnymi; ograniczenie ilości i szkodliwości wytwarzanych odpadów; zwiększenie zakresu recydingu; likwidacja nielegalnych składowisk odpadów.
15. **Rozwój systemów zarządzania zasobami środowiska naturalnego (O15)** Cel ten w przypadku Gminy Łądek-Zdrój obejmuje: zabezpieczenie zasobów środowiska naturalnego przed nieprawidłową eksploatacją; osiągnięcie docelowych stanów poszczególnych zasobów naturalnych; wykształcenie prawidłowych systemów wykorzystania zasobów naturalnych; udoskonalenie procesów zarządzania zasobami środowiska naturalnego.
16. **Rozwój systemów zarządzania informacją o środowisku (O16)** Rozwój systemów zarządzania informacją o środowisku Gminy Łądek-Zdrój dotyczy zarówno sfery jej pozyskiwania, jak i dystrybucji, przy czym w tej ostatniej zawiera się również jej przetwarzanie. Po stronie dystrybucyjnej cel ten obejmuje: uzyskanie wysokiej świadomości ekologicznej mieszkańców gminy; uzyskanie elementarnej świadomości ekologicznej osób przyjezdnych korzystających z walorów środowiskowych gminy; zapewnienie szerokiego dostępu do informacji środowiskowej. W zakresie pozyskiwania informacji cel ten obejmuje: udoskonalenie systemu pozyskiwania informacji na temat środowiska naturalnego gminy; pozyskanie nowych informacji na temat środowiska naturalnego gminy.

Rysunek 5. Cele strategiczne i operacyjne Gminy Łądek-Zdrój

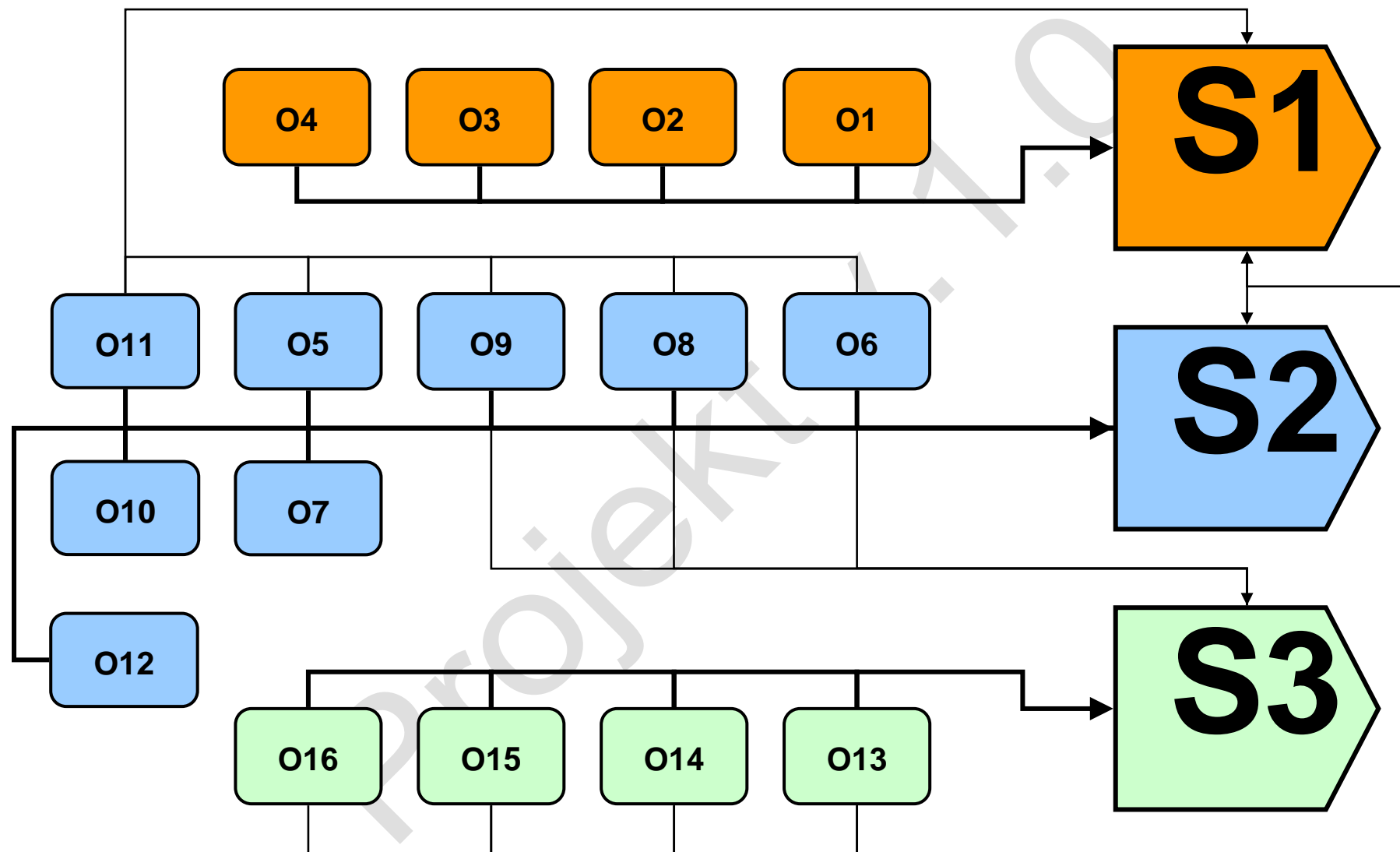

7.4. Priorytety rozwoju

Priorytet rozwoju to część celu operacyjnego, której osiągnięcie jest najważniejsze z punktu rozwoju Gminy Łądek-Zdrój.

Priorytety rozwoju Gminy Łądek-Zdrój zostały zaprezentowane w tabeli 9.

Tabela 9. Priorytety rozwoju Gminy Łądek-Zdrój.

Cel strat.	Cel operacyjny	Priorytet
„Dynamizacja rozwoju gospodarczego w oparciu o naturę, kapitał zewnętrzny i wiedzę!” (S1)	Rozwój przedsiębiorczości (O1).	<input checked="" type="checkbox"/> (P01) Pozyskanie inwestycji zewnętrznych, w szczególności w sferze turystyki, rekreacji i usług medycznych. <input checked="" type="checkbox"/> (P02) Dynamizacja małej przedsiębiorczości, w szczególności w sferze turystyki, rekreacji i usług medycznych. <input checked="" type="checkbox"/> (P03) Krajowa i międzynarodowa promocja gospodarcza gminy.
	Rozwój rynku pracy (O2).	<input checked="" type="checkbox"/> (P04) Dostosowanie struktury podaży na lokalnym rynku pracy do struktury popytu na tym rynku, <input checked="" type="checkbox"/> (P05) Zmniejszenie liczby bezrobotnych.
	Rozwój funkcji uzdrowiskowych i turystyczno-rekreacyjnych (O3)	<input checked="" type="checkbox"/> (P06) Rozwój sieciowych, strefowych i punktowych obiektów infrastruktury turystyczno-rekreacyjnej. <input checked="" type="checkbox"/> (P07) Doskonalenie prawnych, organizacyjnych, infrastrukturalnych i informacyjnych warunków rozwoju funkcji uzdrowiskowych i turystyczno-rekreacyjnych. <input checked="" type="checkbox"/> (P08) Profesjonalny krajowy i międzynarodowy marketing uzdrowiskowy i turystyczno-rekreacyjny gminy.
	Rozwój infrastruktury technicznej (O4)	<input checked="" type="checkbox"/> (P09) Modernizacja i rozbudowa sieci drogowej oraz towarzyszącej jej infrastruktury. <input checked="" type="checkbox"/> (P10) Modernizacja i rozbudowa infrastruktury wodociągowo-kanalizacyjnej. <input checked="" type="checkbox"/> (P11) Rozwój systemów komunikacji publicznej.
„Wzrost standardu życia w oparciu o infrastrukturę i usługi społeczne!” (S2)	Rozwój funkcji sportowo-rekreac. (O5)	<input checked="" type="checkbox"/> (P12) Budowa i modernizacja infrastruktury sportowo-rekreacyjnej, w szczególności o funkcjach ponadlokalnych. <input checked="" type="checkbox"/> (P13) Popularyzacja sportu i rekreacji.
	Rozwój systemów opieki i eduk. (O6)	<input checked="" type="checkbox"/> (P14) Zwiększenie dostępności opieki i edukacji przedszkolnej. <input checked="" type="checkbox"/> (P15) Unowocześnienie i rozszerzenie dydaktyki. <input checked="" type="checkbox"/> (P16) Rozwój postaw obywatelskich.
	Rozwój systemu pomocy społecznej (O7)	<input checked="" type="checkbox"/> (P17) Profilaktyka problemów społecznych. <input checked="" type="checkbox"/> (P18) Trwale rozwiązywanie problemów społecznych i eliminacja ich skutków. <input checked="" type="checkbox"/> (P19) Angażowanie mieszkańców w rozwiązywanie problemów społecznych.
	Rozwój systemów bezpieczeństwa publicznego (O8)	<input checked="" type="checkbox"/> (P20) Zapewnienie bezpieczeństwa wypoczynku i rekreacji, w tym również osób przyjezdnych. <input checked="" type="checkbox"/> (P21) Zapewnienie bezpieczeństwa mienia, w tym również należącego do osób przyjezdnych. <input checked="" type="checkbox"/> (P22) Zapewnienie bezpieczeństwa osobistego, w tym również osób przyjezdnych.



Cel strat.	Cel operacyjny	Priorytet
	Rozwój systemu samorządu i administracji gminnej (O9)	<input checked="" type="checkbox"/> (P23) Doskonalenie organizacyjne i kwalifikacyjne administracji gminnej, szczególnie w zakresie rozwoju funkcji turystyczno-rekreacyjnych, <input checked="" type="checkbox"/> (P24) Pozyskiwanie środków pomocowych, w tym również przez poszczególne jednostki gminy. <input checked="" type="checkbox"/> (P25) Rozwój współpracy międzysamorządowej, w tym głównie w rozwoju funkcji turystyczno-rekreacyjnych, <input checked="" type="checkbox"/> (P26) Doskonalenie systemu zarządzania strategicznego. <input checked="" type="checkbox"/> (P27) Komunikacja władz z mieszkańcami gminy.
	Rozwój systemu opieki zdrow. (O10)	<input checked="" type="checkbox"/> (P28) Rozwój profilaktyki zdrowotnej.
	Rozwój systemu kultury (O11)	<input checked="" type="checkbox"/> (P29) Rozwój działalności kulturalnej, ze szczególnym uwzględnieniem turystów i kuracjuszy. <input checked="" type="checkbox"/> (P30) Opieka nad zabytkami.
	Rozwój systemu mieszkalnictwa (O12)	<input checked="" type="checkbox"/> (P31) Rewitalizacja miasta. <input checked="" type="checkbox"/> (P32) Racjonalizacja komunalnej gospodarki mieszkaniowej. <input checked="" type="checkbox"/> (P33) Poprawa estetyki gminy.
„Środowisko warunkiem rozwoju gospodarczego i społecznego!” (S3)	Rozwój systemów ochrony środowiska (O13)	<input checked="" type="checkbox"/> (P34) Ograniczanie niskiej emisji. <input checked="" type="checkbox"/> (P35) Prewencja degradacji cennych ekosystemów lub/i ich fragmentów.
	Rozwój systemów gospodarki odpadami (O14)	<input checked="" type="checkbox"/> (P36) Rozwój systemu selektywnej zbiórki odpadów, w tym w turystyczno-rekreacyjnych miejscach publicznych.
	Rozwój systemów zarządzania zasobami środowiska naturalnego (O15)	<input checked="" type="checkbox"/> (P37) Sanacja ekosystemów lub/i ich fragmentów
	Rozwój systemów zarządzania informacją o środowisku (O16)	<input checked="" type="checkbox"/> (P38) Monitoring zjawisk związanych ze stanem i ochroną środowiska naturalnego, w tym oddziaływania turystów na środowisko. <input checked="" type="checkbox"/> (P39) Edukacja ekologiczna, w adresowana do osób przyjezdnych.

7.5. Powiązania ze Strategią Rozwoju Powiatu Kłodzkiego na lata 2008-2015

Strategia Rozwoju Gminy Łądek-Zdrój na lata 2014-2020 posiada wiele powiązań ze Strategią Rozwoju Powiatu Kłodzkiego na lata 2008-2015. Zachodzi tu zgodność w zakresie celów strategicznych. W przypadku ww. powiatu został zdefiniowany jeden cel strategiczny główny określony jako: „**Wzrost standardów życia mieszkańców powiatu z poszanowaniem wielokulturowego dziedzictwa, środowiska naturalnego i wykorzystaniem walorów turystycznych i uzdrowiskowych**”, a także obszerna lista innych celów również określonych jako strategiczne. Konstrukcja celów powiatu ma zatem unikalny charakter – nie posiada żadnych celów operacyjnych lub innych pośrednich. Analiza merytoryczna tej Strategii pozwala jednak twierdzić, że wspomnianą, obszerną listę tworzą w rzeczywistości odpowiedniki celów operacyjnych. Dlatego też ich powiązania z celami operacyjnymi Strategii Rozwoju Gminy Łądek-Zdrój na lata 2014-2020 zostały przedstawione w Załączniku 1, tabeli 14. Na tej podstawie można stwierdzić, iż również w tym zakresie obie strategie są niemal w 100% zgodne.

7.6. Powiązania ze Strategią Rozwoju Województwa Dolnośląskiego do 2020 roku

Strategia Rozwoju Gminy Łądek-Zdrój na lata 2014-2020 jest wielowymiarowo zgodna ze Strategią Rozwoju Województwa Dolnośląskiego 2020 przyjętą przez Sejmik Województwa Dolnośląskiego w 2013 r. Zdefiniowano w niej 9 celów strategicznych województwa w brzmieniu:

1. Rozwój gospodarki opartej na wiedzy.
2. Zrównoważony transport i poprawa dostępności transportowej.
3. Wzrost konkurencyjności przedsiębiorstw, zwłaszcza MŚP.
4. Ochrona środowiska naturalnego, efektywne wykorzystanie zasobów oraz dostosowanie do zmian klimatu i poprawa poziomu bezpieczeństwa.
5. Zwiększenie dostępności technologii komunikacyjno-informacyjnych.
6. Wzrost zatrudnienia i mobilności pracowników.
7. Włączenie społeczne.
8. Podnoszenie poziomu i jakości życia.
9. Podniesienie poziomu edukacji, kształcenie ustawiczne.

oraz łączący je makrocel: „**NOWOCZESNA GOSPODARKA I WYSOKA JAKOŚĆ ŻYCIA W ATRAKCYJNYM ŚRODOWISKU - Dolny Śląsk regionem koncentracji innowacyjnych podmiotów produkcyjnych i usługowych współpracujących z rozwiniętym sektorem badawczym oraz intensywnego rozwoju nowoczesnej turystyki opartej o współpracę międzyregionalną i transgraniczną, tworzących razem atrakcyjne miejsca do życia dla mieszkańców o coraz wyższych kwalifikacjach i rozwiniętej kulturze obywatelskiej**”. Analiza merytoryczna ww. celów wskazuje na ich pełną zgodność z celami strategicznymi Gminy Łądek-Zdrój.

W Strategii Rozwoju Województwa Dolnośląskiego 2020 nie zdefiniowano celów operacyjnych. Jednak analiza merytoryczna tego dokumentu planistycznego wskazuje, że pełni w niej tę rolę priorytety. W związku z powyższym, badaniu poddano ich zgodność z celami operacyjnymi niniejszej Strategii. Powiązania będące jego wynikiem zawarto w Załączniku 1, tabeli 15. Wskazują one na bardzo wysoki stopień zgodności obu strategii.

8. Zadania strategiczne

8.1. Charakter zadań strategicznych

Strategia to wybór!

Zadania strategiczne to konkretne, stałe działania oraz jednorazowe przedsięwzięcia inwestycyjne, informacyjne, promocyjne, prawne, organizacyjne, edukacyjne, monitoringowe i inne, których realizacja przyczyniać się będzie do osiągnięcia celów operacyjnych, a pośrednio strategicznych.

Nie istnieje możliwość zaspokojenia, nawet w kilkunastoletnim okresie, wszystkich potrzeb mieszkańców Gminy Łądek-Zdrój, funkcjonujących tu firm oraz różnych instytucji i organizacji. Powód to ograniczone zasoby finansowe, czasowe, kadrowe, przestrzenne i środowiskowe, będące w dyspozycji samorządu lokalnego oraz jego partnerów współpracy strategicznej. Dodatkową barierę tworzą ograniczenia prawne polskiego modelu samorządu gminnego oraz pozostałe części polskiego prawa.

W tej sytuacji nieracjonalnym byłoby umieszczanie w SRGLZ 2014-2020 zadań strategicznych odpowiadających na wszystkie obecne i przyszłe oczekiwania, wszystkich użytkowników gminy. Strategia taka byłaby faktycznie jedynie listą życzeń. Być może byłaby zaakceptowana przez osoby nieświadome nierealności zobowiązań zaciąganych tą drogą przez samorząd u mieszkańców, lecz bez wątpienia w niewielkim stopniu przyczyniłaby się do rozwoju gminy.

Konieczny był zatem wybór tego co możliwe i najważniejsze, czyli strategiczne. W SRGLZ 2014-2020 dokonano go opierając się na analizie strategicznej (rozdział 2), a także na analizie znaczenia poszczególnych zadań dla rozwoju gospodarczej, społecznej i środowiskowej sfery Gminy Łądek-Zdrój. Pod uwagę wzięto także szereg czynników takich jak np. zasięg przestrzenny, czas i rozmiary kosztów realizacji poszczególnych zadań strategicznych, ich źródła finansowania, rodzaj, wartość, rozmiar skutków realizacji oraz okres ich istnienia. **Zadania wybrane poddano dalszej klasyfikacji. Każde z nich przyporządkowano do najbliższych kadencji władz samorządowych. Wyróżniono także te zadania, które powinny zostać objęte szczególną uwagą i zaangażowaniem władz (zadania główne) oraz zadania pozostałe.** Wśród głównych znalazły się te, które:

- mają najrozleglejsze, najsilniejsze i najdłuższe, pozytywne skutki dla gospodarczego, społecznego lub środowiskowego rozwoju gminy,
- są oczekiwane przez największe grupy mieszkańców gminy oraz funkcjonujących tu podmiotów gospodarczych oraz organizacji i instytucji,
- odpowiadają na bezwzględną konieczność poszanowania wymogów ekorozwoju.

Ponadto, zadania strategiczne podzielono na te, których jedynym realizatorem będzie samorząd gminy (organy gminy, Urząd Miasta i Gminy, jednostki gminy) oraz te, w których samorząd gminy będzie wspierał innych realizatorów. Oznaczenia poszczególnych rodzajów zadań zawarto w kolejnym rozdziale.

8.2. Oznaczenia

Oznaczenia zadań strategicznych Gminy Łądek-Zdrój wyrażające ich zróżnicowanie ze względu na okres realizacji:

- A**
- zadania, których realizacja już trwa, a ich zakończenie powinno nastąpić do końca roku **2014** (bieżąca kadencja władz samorządowych),
 - zadania, których rozpoczęcie i zakończenie powinno nastąpić jeszcze w roku **2014** (bieżąca kadencja władz samorządowych),

- B** - zadania, których rozpoczęcie i zakończenie powinno mieć miejsce w latach **2015-2018** (przyszła kadencja władz samorządowych).
- C** - zadania, których rozpoczęcie i zakończenie powinno mieć miejsce po **2018** roku (kolejna kadencja władz samorządowych).
- A-B** - zadania, których rozpoczęcie powinno nastąpić w **2014** roku (bieżąca kadencja władz samorządowych), a których zakończenie powinno nastąpić w latach **2015-2018** (przyszła kadencja władz samorządowych),
- zadania, które zostały już rozpoczęte, a których zakończenie powinno nastąpić w latach **2015-2018** (przyszła kadencja władz samorządowych).
- A-C** - zadania, które powinny być realizowane w całym okresie Strategii,
- zadania, których rozpoczęcie powinno nastąpić w roku **2014** (bieżąca kadencja władz samorządowych), a których zakończenie powinno nastąpić po roku **2018** (kolejna kadencja władz samorządowych),
- zadania, które zostały już rozpoczęte, i których zakończenie powinno nastąpić po roku **2018** (kolejna kadencja władz samorządowych).
- A-X** - zadania, których rozpoczęcie powinno nastąpić w **2014** roku (bieżąca kadencja władz samorządowych) i trwać aż do osiągnięcia zamierzonego skutku,
- zadania, które zostały już rozpoczęte i powinny trwać aż do osiągnięcia zamierzonego skutku.
- B-C** - zadania, których rozpoczęcie powinno nastąpić w latach **2015-2018** (przyszła kadencja władz samorządowych), a zakończenie po roku **2018** (kolejna kadencja władz samorządowych).
- B-X** - zadania, których rozpoczęcie powinno nastąpić w latach **2015-2018** (przyszła kadencja władz samorządowych) i trwać aż do osiągnięcia zamierzonego skutku,
- A, B** - zadania, dla których należy opracować program integrujący różne działania, przy czym program ten powinien zostać opracowany (zaktualizowany) i przyjęty w roku **2014** (bieżąca kadencja władz samorządowych), natomiast jego realizacja powinna nastąpić w latach **2015-2018** (przyszła kadencja władz samorządowych).
- A, A-B** - zadania, dla których należy opracować program integrujący różne działania, przy czym program ten powinien zostać opracowany (zaktualizowany) i przyjęty roku **2014** (bieżąca kadencja władz samorządowych), natomiast jego realizacja powinna rozpocząć się w roku **2014** i zakończyć się w latach **2015-2018** (przyszła kadencja władz samorządowych).
- A, B-C** - zadania, dla których należy opracować program integrujący różne działania, przy czym program ten powinien zostać opracowany (zaktualizowany) i przyjęty w roku **2014** (bieżąca kadencja władz samorządowych), natomiast jego realizacja powinna rozpocząć się w latach **2015-2018** (przyszła kadencja władz samorządowych) i zakończyć się po roku **2018** (kolejna kadencja władz samorządowych).
- B, B** - zadania, dla których należy opracować program integrujący różne działania, przy czym program ten powinien zostać opracowany (zaktualizowany), przyjęty oraz wdrożony w latach **2015-2018** (przyszła kadencja władz samorządowych).
- B, C** - zadania, dla których należy opracować program integrujący różne działania, przy czym program ten powinien zostać opracowany (zaktualizowany) i przyjęty w latach **2015-2018** (przyszła kadencja władz samorządowych), natomiast jego realizacja powinna zakończyć się po roku **2018** (kolejna kadencja władz samorządowych).

B, B-C - zadania, dla których należy opracować program integrujący różne działania, przy czym program ten powinien zostać opracowany (zaktualizowany) i przyjęty w okresie **2015-2018** (przyszła kadencja władz samorządowych), natomiast jego realizacja powinna rozpocząć się w latach **2015-2018** (przyszła kadencja władz samorządowych) i zakończyć się po roku **2018** (kolejna kadencja władz samorządowych).

C, C - zadania, dla których należy opracować program integrujący różne działania, przy czym program ten powinien zostać opracowany (zaktualizowany), przyjęty i wdrożony po roku **2018** (kolejna kadencja władz samorządowych).

Oznaczenia zadań strategicznych wyrażające ich różnicowanie ze względu na znaczenie dla rozwoju Gminy Łądek-Zdrój:

G - zadania o głównym znaczeniu dla osiągnięcia strategicznych celów gospodarczych lub/i społecznych lub/i środowiskowych Gminy Łądek-Zdrój, przez co powinny zostać objęte szczególną uwagą i zaangażowaniem władz samorządowych.

P - pozostałe zadania strategiczne Gminy Łądek-Zdrój. Wskazanie danego zadania jako pozostałego, nie oznacza, że nie musi być ono realizowane. Powinno zostać zrealizowane zgodnie z planem (być realizowane na bieżąco) jednak jego skutki będą wyraźnie mniejsze z punktu widzenia społecznego, gospodarczego, czy środowiskowego rozwoju gminy, niż w przypadku zadań głównych.

G, P - zbiorcze zadania strategiczne Gminy Łądek-Zdrój zawierające podzadania typu G i typu P.

Oznaczenia zadań strategicznych Gminy Łądek-Zdrój wyrażające ich różnicowanie ze względu na rolę samorządu lokalnego w ich realizacji:

W - zadania strategiczne, których wyłącznym lub głównym wykonawcą będzie samorząd Gminy Łądek-Zdrój rozumiany jako jego władze, Urząd Miasta i Gminy, a także wszystkie jednostki gminne.

U - zadania strategiczne, w realizacji których samorząd Gminy Łądek-Zdrój, rozumiany tak jak wskazano wyżej, pełnić będzie rolę inicjatora, współwykonawcy, koordynatora, źródła finansowania, źródła wsparcia merytorycznego, źródła wsparcia kadrowego, źródła wsparcia informacyjnego lub pośrednika w negocjacjach związanych z zadaniem. Zawsze będzie to jednak rola uzupełniająca działalność innego podmiotu, np. organizacji pozarządowej, innego samorządu, podmiotu gospodarczego, podmiotu administracji państwowej, który jest zainteresowany gminnym wsparciem.

W, U - zadania strategiczne łączące działania typu W oraz U.

M - zadania, których realizacja ma wprowadzić strategiczne znaczenie z punktu widzenia rozwoju Gminy Łądek-Zdrój, ale w chwili obecnej samorząd gminy nie dostrzega możliwości zaangażowania się w ich realizację. Będzie jednak monitorował ich realizację i realizatorów oraz okresowo weryfikował zasadność włączenia się w ich realizację.

Oznaczenia zadań strategicznych Gminy Łądek-Zdrój wyrażające ich różnicowanie ze sposób realizacji:

J - zadania strategiczne jednorazowe, czyli takie które polegają na wykonaniu jednorazowego przedsięwzięcia lub wdrożeniu programu działań obejmującego określony przedział czasu.

S - zadania strategiczne stałe, czyli takie które polegają na wykonywaniu stałych lub cyklicznych działań.

8.3. Wykaz zadań strategicznych

Tabela 10. Wykaz zadań strategicznych Gminy Łądek-Zdrój

Numer i nazwa celu operacyjnego / zadania strategicznego	Okres	Ranga	Rola	Typ
SFERA GOSPODARCZA (w tym infrastruktura techniczna)				
1. (O1) Rozwój przedsiębiorczości:				
1.1. Stymulowanie rozwoju przedsiębiorczości:				
1.1.1. opracowanie i wdrożenie procedur obsługi inwestorów strategicznych,	B	G	W	J
1.1.2. opracowanie wstępnego studium wykonalności eksploatacji wód geotermalnych,	B	G	W	J
1.1.3. pozyskanie inwestora prowadzącego działalność gospodarczą w oparciu o eksploatację wód geotermalnych,	C	G	W	J
1.1.4. pozyskiwanie inwestorów prywatnych realizujących inwestycje w infrastrukturę turystyczną i rekreacyjną, (np. hotele i obiekty im pokrewne, infrastruktura narciarska, skatepark, tor kartingowy, kręgielnia, basen miejski i otaczające go tereny),	B-C	G	W	S
1.1.5. wspieranie mikroprzedsiębiorców lokalnych w pozyskiwaniu środków pochodzących z funduszy Unii Europejskiej,	B-C	G	U	S
1.1.6. prowadzenie konsultacji władz samorządu z lokalnym biznesem,	B-C	P	W	S
1.1.7. wspieranie usług doradczych dla mikroprzedsiębiorców i osób zamierzających podjąć działalność gospodarczą,	B-C	P	W, U	S
1.1.8. stworzenie internetowej bazy ofert gospodarczych i inwestycyjnych,	B	P	W	J
1.1.9. rozwijanie postaw przedsiębiorczych wśród młodzieży.	B-C	P	W	S
1.2. Opracowanie i wdrożenie „Programu Promocji Gospodarczej Gminy Łądek-Zdrój na lata 2015-2020” [PPG 2015-2020], w tym:	B, B-C	G, P	W, U	S
1.2.1. promocja służąca pozyskiwaniu inwestorów zewnętrznych, w tym:				
1.2.1.1. aktualizacja i rozbudowa witryny internetowej gminy o części poświęcone promocji gospodarczej,	A	G	W	S
1.2.1.2. udział w targach inwestycyjnych,	B-C	G	W	S
1.2.1.3. przygotowanie oraz dystrybucja zewnętrznych ofert inwestycyjnych,	B-C	G	W	S
1.2.1.4. promocja ścieżki inwestora,	B-C	P	W	S



Numer i nazwa celu operacyjnego / zadania strategicznego	Okres	Ranga	Rola	Typ
1.2.1.5 <i>direct mail oraz direct e-mail,</i>	B-C	P	W	S
1.2.1.6 <i>sponsorowana obecność w prasie,</i>	B-C	P	W	S
1.2.1.7 <i>bezpłatna obecność w prasie,</i>	B-C	P	W	S
1.2.1.8 <i>organizacja wizyt studialnych,</i>	B-C	P	W	S
1.2.1.9 <i>współpraca z partnerami rządowymi i samorządowymi,</i>	B-C	P	W	S
1.2.1.10 <i>współpraca z partnerami pozarządowymi,</i>	B-C	P	W	S
1.2.2. <i>promocja służąca popularyzacji idei przedsiębiorczości, w tym:</i>				
1.2.2.1 <i>wewnętrzna oferta inwestycyjna gminy,</i>	B-C	G	W	S
1.2.2.2 <i>rozwój witryny internetowej gminy w części poświęconej promocji lokalnej przedsiębiorczości,</i>	B-C	P	W	S
1.2.2.3 <i>promocja postaw przedsiębiorczych,</i>	B-C	P	W	S
1.2.2.4 <i>współpraca z organizacjami pozarządowymi w zakresie promocji przedsiębiorczości,</i>	B-C	P	W	S
1.2.3. <i>działania na rzecz aktywizacji działań z zakresu promocji gospodarczej Gminy Łądek-Zdrój prowadzonych przez samorząd powiatowy i wojewódzki, w tym:</i>				
1.2.3.1 <i>transfer informacji i współpraca w realizacji działań promocyjnych z Powiatem Kłodzkim,</i>	A-C	P	W	S
1.2.3.2 <i>transfer informacji i współpraca w realizacji działań promocyjnych z Województwem Dolnośląskim.</i>	A-C	P	W	S
1.3. Wspieranie rozwoju rolnictwa:				
1.3.1. <i>wspieranie rolników w pozyskiwaniu środków oraz wiedzy pochodzących z unijnych i krajowych instytucji pomocowych,</i>	A-C	P	U	S
1.3.2. <i>wspieranie tworzenia i rozwoju ekologicznych gospodarstw rolnych,</i>	A-C	P	U	S
1.3.3. <i>wspieranie tworzenia i rozwoju specjalistycznych gospodarstw rolnych.</i>	A-C	P	U	S
2. (O2) Rozwój rynku pracy:				
2.1. Podejmowanie działań na rzecz zatrudnienia mieszkańców:				
2.1.1. <i>wspieranie Powiatowego Urzędu Pracy w aktywizacji zawodowej mieszkańców Gminy Łądek-Zdrój długotrwale pozostających bez pracy,</i>	B-C	G	U	S
2.1.2. <i>udział gminy w realizacji programów ponadlokalnych - aktywnych form przeciwdziałania bezrobociu,</i>	B-C	G	W	S



Numer i nazwa celu operacyjnego / zadania strategicznego	Okres	Ranga	Rola	Typ
2.1.3. <i>wspieranie organizacji szkoleń dla bezrobotnych,</i>	B-C	G	U	S
2.1.4. <i>organizacja i wspieranie organizacji prac interwencyjnych,</i>	B-C	P	W, U	S
2.1.5. <i>organizacja prac społecznie użytecznych,</i>	B-C	P	W	S
2.1.6. <i>organizacja i wspieranie organizacji staży,</i>	B-C	P	W	S
2.1.7. <i>współpraca z organizacjami pozarządowymi wspierającymi rozwój rynku pracy,</i>	B-C	P	W	S
2.1.8. <i>wspieranie przygotowania zawodowego młodocianych.</i>	B-C	P	W	S
3. (O3) Rozwój funkcji turystyczno-rekreacyjnych				
3.1. Wspieranie rozwoju funkcji uzdrowiskowych, turystycznych i rekreacyjnych gminy:				
3.1.1. <i>rozwój sieciowych obiektów infrastruktury turystyczno-rekreacyjnej:</i>				
3.1.1.1 <i>rozbudowa i modernizacja szlaków pieszych, rowerowych, konnych oraz narciarstwa biegowego, w tym edukacyjnych w zakresie ekologii i kultury i wraz z infrastrukturą towarzyszącą,</i>	B-C	G	W	S
3.1.1.2 <i>tworzenie tras spacerowych w Łądku-Zdroju,</i>	B-C	G	W	S
3.1.1.3 <i>rekreacyjne zagospodarowanie brzegów Białej Łądeckiej w Łądku-Zdroju,</i>	B-C	G	W	J
3.1.1.4 <i>wsparcie utworzenia muzeum geologicznego w Radochowie,</i>	B-C	P	U	J
3.1.2. <i>rozwój punktowych i strefowych obiektów infrastruktury turystyczno-rekreacyjnej:</i>				
3.1.2.1 <i>budowa i wsparcie budowy wież widokowych,</i>	C	G	W, U	S
3.1.2.2 <i>rekreacyjne zagospodarowanie Wyspy Młyńskiej w Łądku-Zdroju,</i>	B-C	G	W	J
3.1.2.3 <i>rewitalizacja założeń parkowych,</i>	B-C	G	W	J
3.1.2.4 <i>budowa parkingów w miejscach koncentracji ruchu turystycznego,</i>	B-C	G	W	J
3.1.3. <i>doskonalenie prawnych, organizacyjnych, infrastrukturalnych i informacyjnych warunków rozwoju funkcji uzdrowiskowych i turystyczno-rekreacyjnych:</i>				
3.1.3.1 <i>organizacja i wspieranie organizacji imprez o charakterze turystyczno-rekreacyjnym,</i>	B-C	G	W, U	S
3.1.3.2 <i>wspieranie tworzenia bazy noclegowej,</i>	B-C	G	U	S
3.1.3.3 <i>wspieranie tworzenia obiektów gastronomicznych,</i>	B-C	G	U	S
3.1.3.4 <i>wspieranie organizacji szkoleń z zakresu zakładania i prowadzenia turystyczno-rekreacyjnej działalności gospodarczej,</i>	B-C	P	W, U	S
3.1.3.5 <i>wspieranie organizacji szkoleń dla mikroprzedsiębiorców z branży tury-</i>	B-C	P	W, U	S



Numer i nazwa celu operacyjnego / zadania strategicznego	Okres	Ranga	Rola	Typ
<i>styczno-rekreacyjnej w zakresie pozyskiwania środków pomocowych na rozwój działalności gospodarczej,</i>				
3.1.3.6 <i>wspieranie tworzenia wystaw o historii i kulturze Łądek-Zdroju,</i>	C	P	U	S
3.1.4. <i>krajowe i międzynarodowe działania marketingowe:</i>				
3.1.4.1 <i>zdefiniowanie docelowego zbioru wiodących i uzupełniających produktów turystyczno-rekreacyjnych gminy,</i>	B	G	W	J
3.1.4.2 <i>określenie profili i lokalizacji adresatów marketingu produktów turystyczno-rekreacyjnych gminy,</i>	B	G	W	J
3.1.4.3 <i>określenie długoterminowych i średnioterminowych celów gminnych działań marketingowych,</i>	B	G	W	J
3.1.4.4 <i>utworzenie gminnego portalu turystyczno-rekreacyjnego,</i>	B	G	W	J
3.1.4.5 <i>objęcie gminy kompleksowym, zintegrowanym i na bieżąco aktualizowanym systemem urzędzeń informacji turystycznej,</i>	B	G	W	J
3.1.4.6 <i>promocja podmiotów i osób najbardziej zasłużonych dla rozwoju funkcji uzdrowiskowych i turystyczno-rekreacyjnych gminy,</i>	B-C	P	W	S
3.1.4.7 <i>lobbing na rzecz i wsparcie przedsięwzięć z zakresu promocji turystyczno-rekreacyjnej gminy prowadzonych przez samorzady powiatu i województwa,</i>	B-C	P	W, U	S
3.1.4.8 <i>budowa publicity gminy,</i>	B-C	P	W	S
3.1.4.9 <i>monitoring skuteczności gminnych działań marketingowych oraz pozycji gminy na krajowym rynku usług uzdrowiskowych i turystyczno-rekreacyjnych.</i>	B-C	P	W	S
3.2. Monitorowanie i ewentualne wspieranie uzdrowiskowych i turystyczno-rekreacyjnych przedsięwzięć prowadzonych bez udziału gminy i jej jednostek:				
3.2.1. <i>rozbudowa Stacji Narciarskiej Łądek-Zdrój,</i>	A-X	P	M	S
3.2.2. <i>budowa Stacji Narciarskiej Lutynia-Wojtówka,</i>	A-X	P	M	S
3.2.3. <i>utworzenie Instytutu Balneologii w Łądku-Zdroju,</i>	A-X	P	M	S
3.2.4. <i>zagospodarowanie nieużytkowanych budynków pełniących wcześniej funkcje uzdrowiskowe,</i>	A-X	P	M	S
3.2.5. <i>rewitalizacja Domu Zdrojowego wraz z muszlą koncertową i kinoteatrem,</i>	A-X	P	M	S



Numer i nazwa celu operacyjnego / zadania strategicznego	Okres	Ranga	Rola	Typ
3.2.6. budowa lotniska dla samolotów lekkich w Trzebieszowicach,	A-X	P	M	S
3.2.7. budowa centrum konferencyjnego w Łądku-Zdroju,	A-X	P	M	S
3.2.8. budowa ścieżki edukacyjnej na strzelnicy w Łądku-Zdroju,	A-X	P	M	S
3.2.9. budowa zalewu rekreacyjnego w ramach systemu małej retencji,	A-X	P	M	S
3.2.10. inwestycje mające na celu wykorzystanie wód geotermalnych.	A-X	P	M	S
4. (O4) Rozwój infrastruktury technicznej:				
4.1. Rozwój sieci dróg gminnych oraz infrastruktury okołodrogowej:				
4.1.1. budowa drogi dojazdowej do Stacji Narciarskiej Łądek Zdrój,	B	G	W	J
4.1.2. przebudowa ul. Wolności w Łądku-Zdroju,	B	G	W	J
4.1.3. przebudowa ul. M. Kopernika w Łądku-Zdroju,	B	G	W	J
4.1.4. przebudowa ul. M. Rataja w Łądku-Zdroju,	B	G	W	J
4.1.5. przebudowa ul. Makowej w Łądku-Zdroju,	B	G	W	J
4.1.6. przebudowa ul. Zdrojowej w Łądku-Zdroju,	A-B	G	W	J
4.1.7. przebudowa głównego ciągu komunikacyjnego Łądku-Zdroju w ciągu ulic Kłodzkiej, Ogrodowej i T. Kościuszki,	A-C	G	W	J
4.1.8. wymiana i budowa oświetlenia drogowego, w tym w oparciu o ogniwa fotowoltaiczne,	A-C	G	W	J
4.1.9. budowa chodników i tworzenie miejsc postojowych przy drogach gminnych,	A-C	G	W	J
4.1.10. budowa, przebudowa i modernizacja pozostałych dróg gminnych.	A-C	G	W	J
4.2. Rozwój sieci dróg powiatowych i wojewódzkich oraz ich infrastruktury okołodrogowej w zakresie dotyczącym Gminy Łądek-Zdrój:				
4.2.1. wsparcie przebudowy drogi powiatowej w ciągu miejscowości Skrzyńka,	B	G	U	J
4.2.2. wsparcie przebudowy drogi powiatowej w ciągu miejscowości Orłowiec,	B	G	U	J
4.2.3. wsparcie przebudowy drogi powiatowej w ciągu miejscowości Konradów,	B	G	U	J
4.2.4. wsparcie przebudowy drogi powiatowej relacji Lutynia - Wrzosówka – Wojtówka,	B	G	U	J
4.2.5. lobbing na rzecz przebudowy dróg wojewódzkich nr 390 i 392 na obszarze gminy Łądek-Zdrój.	B-X	G	U	S
4.3. Rozwój infrastruktury wodociągowej:				
4.3.1. rozbudowa i modernizacja magistralnej i rozdzielczej sieci wodociągowej,	A-C	G	W	S
4.3.2. rozwój systemu opomiarowania zużycia wody,	A-C	G	W	S



Numer i nazwa celu operacyjnego / zadania strategicznego	Okres	Ranga	Rola	Typ
4.3.3. remonty, konserwacje i wymiany uszczelniające sieć wodociągową.	A-C	G	W	S
4.4. Rozwój infrastruktury kanalizacji sanitarnej:				
4.4.1. modernizacja oczyszczalni ścieków w Łądku-Zdroju,	B-C	G	W	J
4.4.2. rozbudowa i modernizacja magistralnej i przyłączeniowej sieci kanalizacyjnej,	A-C	G	W	S
4.4.3. wspieranie rozwoju indywidualnych rozwiązań sanitarnych na terenach wiejskich,	A-C	G	W	S
4.4.4. zabezpieczanie kanalizacji przed napływem wód opadowych i gruntowych.	A-C	P	W	S
4.5. Rozwój sieci urządzeń hydrotechnicznych:				
4.5.1. lobbying na rzecz budowy zbiornika retencyjnego na potoku Rudawka,	B-X	G	U	S
4.5.2. lobbying na rzecz budowy zbiornika retencyjno-rekreacyjnego na potoku Orliczka,	A-X	G	U	S
4.5.3. lobbying na rzecz budowy zbiornika retencyjno-rekreacyjnego na potoku Luty Potok (Wądół).	B-X	G	U	S
4.6. Rozwój systemów komunikacji publicznej:				
4.6.1. lobbying na rzecz rewitalizacji linii kolejowej Kłodzko Nowe – Stronie Śląskie i przywrócenia pasażerskich i towarowych połączeń kolejowych,	A-X	G	U	S
4.6.2. lobbying na rzecz połączeń autobusowych Łądku-Zdroju z Opolem i Katowicami.	A-X	G	U	S
SFERA SPOŁECZNA (w tym administracja)				
5. (O5) Rozwój funkcji sportowo-rekreacyjnych:				
5.1. Rozwój infrastruktury sportowo-rekreacyjnej:				
5.1.1. budowa hali widowiskowo-sportowej w Łądku Zdroju,	B-C	G	W	J
5.1.2. budowa siłowni otwartych,	B	P	W	J
5.1.3. budowa skateparku.	A-B	P	W	J
5.2. Wspieranie sportowców:				
5.2.1. promowanie lokalnych sportowców o największych osiągnięciach,	A-C	P	W	S
5.2.2. udzielanie stypendiów sportowych.	A-C	P	W	S
5.3. Upowszechnianie sportu i rekreacji:				
5.3.1. organizacja i wspieranie organizacji imprez sportowych i rekreacyjnych – masowych, szkolnych oraz profesjonalnych,	A-C	G	W, U	S
5.3.2. promocja sportu i rekreacji wśród mieszkańców gminy.	A-C	P	W	S
5.4. Wspieranie rozwoju stowarzyszeń, zrzeszeń i klubów sportowych, w tym:				



Numer i nazwa celu operacyjnego / zadania strategicznego	Okres	Ranga	Rola	Typ
5.4.1. <i>wspieranie materialne i promowanie,</i>	A-C	P	W	S
5.4.2. <i>wspieranie w pozyskiwaniu środków z funduszy pomocowych.</i>	A-C	P	U	S
6. (O6) Rozwój systemów opieki i edukacji:				
6.1. Rozwój bazy materialnej systemu opieki i edukacji:				
6.1.1. <i>budowa przedszkola miejskiego w Łądku-Zdroju,</i>	A-B	G	W	J
6.1.2. <i>modernizacja lub budowa nowego obiektu oddziału przedszkolnego w Trzebieszowicach.</i>	C	G	W	J
6.2. Rozwój usług edukacyjnych:				
6.2.1. <i>podnoszenie poziomu wyposażenia dydaktycznego jednostek oświatowych,</i>	A-C	G	W	S
6.2.2. <i>podnoszenie poziomu innowacyjności procesów dydaktycznych,</i>	A-C	G	W	S
6.2.3. <i>kształcenie i doskonalenie zawodowe kadr oświatowych,</i>	A-C	G	W	S
6.2.4. <i>dostosowywanie oferty zajęć pozalekcyjnych do zainteresowań uczniów, cech społeczeństwa informacyjnego i wyzwań gospodarki opartej na wiedzy,</i>	A-C	G	W	S
6.2.5. <i>udział jednostek oświatowych w projektach i programach zewnętrznych w celu pozyskania środków z funduszy UE oraz z budżetu państwa,</i>	A-C	G	W	S
6.2.6. <i>udzielanie pomocy uczniom zagrożonym i dotkniętym patologiami,</i>	A-C	P	W	S
6.2.7. <i>udzielanie uczniom pomocy materialnej o charakterze socjalnym,</i>	A-C	P	W	S
6.2.8. <i>rozwój współpracy transgranicznej jednostek oświatowych,</i>	A-C	P	W	S
6.2.9. <i>rozwój współpracy jednostek oświatowych z organizacjami pozarządowymi,</i>	A-C	P	W	S
6.2.10. <i>nagradzanie uczniów wybitnych,</i>	A-C	P	W	S
6.2.11. <i>kształcenie w zakresie języka czeskiego w gminnych placówkach szkolnych i przedszkolnych,</i>	B-C	P	W	S
6.2.12. <i>udzielanie systemu stypendiów naukowych.</i>	A-C	P	W	S
6.3. Opracowanie i wdrożenie „Programu Budowy Społeczeństwa Obywatelskiego Gminy Łądek-Zdrój na lata 2015-2020” [PBSO 2015-2020], w tym:	B, B-C	G, P	W, U	J, S
6.3.1. <i>utworzenie i organizacja regularnych prac Forum Rozwoju Gminy Łądek-Zdrój,</i>	B-C	G	W	S
6.3.2. <i>edukacja obywatelska mieszkańców gminy,</i>	B-C	G	W	S
6.3.3. <i>wspieranie rozwoju i wykorzystania postaw wolontarystycznych,</i>	B-C	G	U	S
6.3.4. <i>wspieranie tworzenia organizacji pozarządowych,</i>	B-C	G	U	S
6.3.5. <i>wspieranie organizacji pozarządowych w pozyskiwaniu środków z funduszy pomo-</i>	B-C	G	U	S



Numer i nazwa celu operacyjnego / zadania strategicznego	Okres	Ranga	Rola	Typ
<i>cowych,</i>				
6.3.6. <i>promocja i nagradzanie postaw obywatelskich,</i>	<i>B-C</i>	<i>P</i>	<i>W</i>	<i>S</i>
6.3.7. <i>wspieranie proobywatelskiej działalności organizacji pozarządowych,</i>	<i>B-C</i>	<i>P</i>	<i>U</i>	<i>S</i>
6.3.8. <i>reaktywacja i kontynuacja działalności Młodzieżowej Rady Miejskiej,</i>	<i>B-C</i>	<i>P</i>	<i>U</i>	<i>S</i>
6.3.9. <i>wspieranie inicjatyw lokalnych w rozumieniu Ustawy o działalności pożytku publicznego i o wolontariacie,</i>	<i>B-C</i>	<i>P</i>	<i>U</i>	<i>S</i>
6.3.10. <i>konsultacje władz lokalnych z zespołami monitorującymi wdrażanie strategii rozwoju sołectw i programów odnowy/rozwoju miejscowości.</i>	<i>B-C</i>	<i>P</i>	<i>W</i>	<i>S</i>
7. (O7) Rozwój systemu pomocy społecznej:				
7.1. Rozwój bazy materialnej i usług systemu pomocy społecznej:				
7.1.1. <i>utworzenie Centrum Integracji Społecznej,</i>	<i>B</i>	<i>G</i>	<i>W</i>	<i>J</i>
7.1.2. <i>utworzenie Centrum Pomocy Społecznej,</i>	<i>B</i>	<i>G</i>	<i>W</i>	<i>J</i>
7.1.3. <i>rozwój usług opiekuńczych dla osób starszych,</i>	<i>A-C</i>	<i>G</i>	<i>W</i>	<i>S</i>
7.2. Kontynuacja wdrażania „Gminnej Strategii Rozwiązywania Problemów Społecznych w Gminie Łądek-Zdrój na lata 2009-2015” [SRPS 2009-2015], w tym:				
7.2.1. <i>ograniczenie skali bezrobocia oraz negatywnych jego skutków, integracja osób długotrwale bezrobotnych,</i>	<i>A-B</i>	<i>G</i>	<i>W</i>	<i>S</i>
7.2.2. <i>ograniczenie problemu uzależnień oraz jego skutków,</i>	<i>A-B</i>	<i>G</i>	<i>W</i>	<i>S</i>
7.2.3. <i>wyrównanie szans osób niepełnosprawnych oraz umożliwienie ich funkcjonowania w środowisku,</i>	<i>A-B</i>	<i>G</i>	<i>W</i>	<i>S</i>
7.2.4. <i>wzmacnianie rodziny w jej funkcjach opiekuńczo-wychowawczych oraz ograniczenie przemocy,</i>	<i>A-B</i>	<i>P</i>	<i>W</i>	<i>S</i>
7.2.5. <i>rozwiązywanie problemu bezdomności.</i>	<i>A-B</i>	<i>P</i>	<i>W</i>	<i>S</i>
7.3. Opracowywanie i wdrażanie rocznych „Gminnych Programów Profilaktyki i Rozwiązywania Problemów Alkoholowych oraz Przeciwdziałania Narkomanii w Łądku-Zdroju na” [PPRPAPN], w tym:	<i>A-C</i>	<i>G, P</i>	<i>W</i>	<i>S</i>
7.3.1. <i>prowadzenie profilaktycznej działalności edukacyjnej ze szczególnym uwzględnieniem dzieci i młodzieży w celu zapobiegania spożywania alkoholu i innych środków psychoaktywnych,</i>	<i>A-C</i>	<i>G</i>	<i>W</i>	<i>S</i>
7.3.2. <i>zwiększanie dostępności pomocy terapeutycznej i rehabilitacyjnej dla osób uzależ-</i>	<i>A-C</i>	<i>P</i>	<i>W</i>	<i>S</i>



Numer i nazwa celu operacyjnego / zadania strategicznego	Okres	Ranga	Rola	Typ
7.3.3. <i>nionych od alkoholu i narkotyków, udzielanie rodzinom, w których występuje problem alkoholowy, pomocy psychospołecznej i prawnej, a w szczególności ochrony przed przemocą w rodzinie,</i>	A-C	P	W	S
7.3.4. <i>wspieranie działalności instytucji, stowarzyszeń i osób fizycznych, służącej rozwiązywaniu problemów alkoholowych i narkomanii,</i>	A-C	P	W	S
7.3.5. <i>dofinansowanie organizacji pozarządowych, realizujących programy profilaktyki i rozwiązywania problemów alkoholowych oraz narkomanii, w oparciu o przepisy art. 118 ustawy o finansach publicznych,</i>	A-C	P	W	S
7.3.6. <i>podejmowanie interwencji w związku z naruszeniem przepisów określonych w art. 13 i 15 ustawy o wychowaniu w trzeźwości i przeciwdziałaniu alkoholizmowi oraz występowanie przed sądem w charakterze oskarżyciela publicznego,</i>	A-C	P	W	S
7.3.7. <i>wspieranie zatrudnienia socjalnego poprzez organizowanie i finansowanie centrów integracji społecznej.</i>	A-C	P	W	S
7.4. Kontynuacja wdrażania „Gminnego Program Wspierania Rodziny na lata 2012-2014” [PWR 2012-2014], w tym:	A	G, P	W	S
7.4.1. <i>zabezpieczenie podstawowych potrzeb bytowych dziecka i rodziny,</i>	A	G	W	S
7.4.2. <i>zapobieganie powstaniu sytuacji kryzysowych wymagających interwencji oraz rozwiązywanie już istniejących,</i>	A	P	W	S
7.4.3. <i>zapobieganie niedostosowaniu społecznemu dzieci i młodzieży, zapewnienie pomocy materialnej i rzeczowej ubogim rodzinom,</i>	A	P	W	S
7.4.4. <i>zapobieganie uzależnieniom od środków psychoaktywnych,</i>	A	P	W	S
7.4.5. <i>wsparcie interdyscyplinarne dzieci i rodzin naturalnych.</i>	A	P	W	S
7.5. Opracowanie i wdrożenie „Gminnego Programu Wspierania Rodziny na lata 2015-2017” [PWR 2015-2017].	B, B	G, P	W	S
7.6. Opracowanie i wdrożenie „Gminnego Programu Wspierania Rodziny na lata 2018-2020” [PWR 2018-2020].	B, C	G, P	W	S
7.7. Kontynuacja wdrażania „Gminnego Programu Przeciwdziałania Przemocy w Rodzinie oraz Ochrony Ofiar Przemocy w Rodzinie na lata 2012-2015” [PPPR 2012-2015], w tym:	A-B	G, P	W	S
7.7.1. <i>tworzenie lokalnej bazy danych o rozmiarach przemocy w rodzinie w oparciu</i>	A-B	P	W	S



Numer i nazwa celu operacyjnego / zadania strategicznego	Okres	Ranga	Rola	Typ
7.7.2. <i>sprawnny przepływ informacji pomiędzy podmiotami zajmującymi się nią, rozwój współpracy warunkującej powstanie lokalnego, spójnego systemu przeciwdziałania przemocy w rodzinie,</i>	A-B	P	W	S
7.7.3. <i>podejmowanie własnych działań profilaktycznych i włączanie się w działania Krajowego Programu Przeciwdziałania Przemocy kierowanego do różnych grup wiekowych uświadamiających istotę przemocy, zagrożenia będące następstwem jej stosowania, dla prawidłowego funkcjonowania rodziny,</i>	A-B	P	W	S
7.7.4. <i>zapewnienie odpowiedniej pomocy dla ofiar dotkniętych przemocą,</i>	A-B	P	W	S
7.7.5. <i>inicjowanie działań w odniesieniu do sprawców przemocy, aby ich readaptacja społeczna mogła być odczuwalną korzyścią dla życia społecznego.</i>	A-B	P	W	S
7.8. Opracowanie i wdrożenie „Gminnego Programu Przeciwdziałania Przemocy w Rodzinie oraz Ochrony Ofiar Przemocy w Rodzinie na lata 2016-2020” [PPPR 2016-2020].	B, B-C	G, P	W	S
8. (O8) Rozwój systemów bezpieczeństwa publicznego:				
8.1. Zapewnienie wysokiego poziomu bezpieczeństwa publicznego:				
8.1.1. <i>wspieranie utrzymania wysokiego poziomu bezpieczeństwa pożarowego,</i>	A-C	G	U	S
8.1.2. <i>utrzymywanie i wspieranie utrzymywania wysokiego poziomu bezpieczeństwa sportu, wypoczynku i rekreacji,</i>	A-C	G	W, U	S
8.1.3. <i>utrzymywanie i wspieranie utrzymywania wysokiego poziomu bezpieczeństwa komunikacyjnego,</i>	A-C	G	W, U	S
8.1.4. <i>utrzymanie wysokiego poziomu bezpieczeństwa nauki,</i>	A-C	G	W	S
8.1.5. <i>wspieranie utrzymania wysokiego poziomu bezpieczeństwa osobistego i bezpieczeństwa mienia prywatnego,</i>	A-C	G	U	S
8.1.6. <i>utrzymywanie i wspieranie utrzymywania wysokiego poziomu bezpieczeństwa zamieszkania i zabawy,</i>	A-C	G	W, U	S
8.1.7. <i>udział w ponadlokalnych programach poprawy poziomu bezpieczeństwa oraz ograniczania przestępczości i aspołecznych zachowań.</i>	A-C	G	W	S
9. (O9) Rozwój systemu samorządu i administracji gminnej:				
9.1. Aktywna działalność samorządu gminy na lokalnym rynku nieruchomości:				
9.1.1. <i>prywatyzacja mienia gminy nie wykorzystywanego w związku z realizacją zadań własnych i nie przewidzianego do wykorzystania,</i>	A-C	G	W	S



Numer i nazwa celu operacyjnego / zadania strategicznego	Okres	Ranga	Rola	Typ
9.1.2. <i>nabywanie lub komunalizacja nieruchomości pod działalność związaną z realizacją zadań własnych i w celu dalszego udostępniania.</i>	A-C	G	W	S
9.2. Doskonalenie administracji gminnej:				
9.2.1. <i>podnoszenie kwalifikacji pracowników samorządowych, szczególnie w zakresie rozwoju funkcji turystyczno-rekreacyjnych gminy,</i>	A-C	G	W	S
9.2.2. <i>poprawa standardu wyposażenia technicznego administracji gminnej,</i>	A-C	G	W	S
9.2.3. <i>stosowanie innowacyjnych metod organizacji działalności samorządowej.</i>	A-C	G	W	S
9.3. Rozwój bazy materialnej administracji gminnej:				
9.3.1. <i>remont ratusza,</i>	B	G	W	J
9.3.2. <i>dostosowanie gminnych obiektów użyteczności publicznej do potrzeb osób niepełnosprawnych,</i>	B-C	G	W	J
9.3.3. <i>modernizacja sieci teleinformatycznej w Urzędzie Miasta i Gminy i innych jednostkach organizacyjnych gminy.</i>	B-C	G	W	J
9.4. Pozyskiwanie środków pomocowych:				
9.4.1. <i>samodzielne pozyskiwanie środków pomocowych, przez gminę i jej jednostki organizacyjne, na: rozwój infrastruktury technicznej, rozwój funkcji turystyczno-rekreacyjnych, doskonalenie administracji, podnoszenie innowacyjności gospodarki, przeciwdziałanie skutkom niepełnosprawności, rozwój aktywności obywatelskiej, poprawę bezpieczeństwa publicznego, edukację, kulturę i ochronę środowiska,</i>	A-C	G	W	S
9.4.2. <i>udział w partnerstwach publicznych oraz innych sformalizowanych formach współpracy międzysamorządowej wspieranych ze środków pomocowych.</i>	A-C	G	W	S
9.5. Rozwój systemów współpracy międzysamorządowej:				
9.5.1. <i>rozwój współpracy z samorządowymi władzami powiatu i województwa,</i>	A-C	G	W	S
9.5.2. <i>rozwój współpracy z samorządowymi władzami gmin sąsiednich, w tym głównie w dziedzinie turystyki i rekreacji,</i>	A-C	G	W	S
9.5.3. <i>włączenie wybranych zadań strategicznych do nowej Strategii Rozwoju Powiatu Kłodzkiego i innych dokumentów planistycznych wyższego rzędu,</i>	A-C	G	W	J
9.5.4. <i>rozwój współpracy międzysamorządowej z gminami partnerskimi.</i>	A-B	G	W	S
9.6. Rozwój komunikacji społecznej:				



Numer i nazwa celu operacyjnego / zadania strategicznego	Okres	Ranga	Rola	Typ
9.6.1. <i>doskonalenie systemu informowania społeczności lokalnej o zamierzeniach i działaniach władz gminy,</i>	A-C	G	W	S
9.6.2. <i>promowanie aktywności publicznej i zawodowej,</i>	A-C	P	W	S
9.6.3. <i>rozbudowa systemu public relations,</i>	A-C	P	W	S
9.6.4. <i>intensyfikacja promocji wewnętrznej,</i>	A-C	P	W	S
9.6.5. <i>ankietowy monitoring opinii publicznej.</i>	A-C	G	W	S
9.7. Wielofunkcyjne planowanie operacyjne:				
9.7.1. <i>opracowywanie i wdrażanie rocznych „Programów Współpracy Gminy Łądek-Zdrój z Organizacjami Pozarządowymi i Innymi Podmiotami Prowadzącymi Działalność Pożytku Publicznego na Rzecz Mieszkańców Gminy Łądek-Zdrój” [PWOP],</i>	A-C	G	W	J, S
9.7.2. <i>opracowywanie, przyjmowanie i aktualizowanie „Wieloletnich Prognoz Finansowych” [WPF],</i>	A-C	G	W	S
9.7.3. <i>wspieranie opracowywania/aktualizowania i wdrażania planów odnowy/rozwoju miejscowości [POM] i strategii rozwoju sołectw [SRS],</i>	A-C	G	U	S
9.7.4. <i>sporządzanie i aktualizacje miejscowych planów zagospodarowania przestrzennego [MPZP],</i>	A-C	G	W	S
9.7.5. <i>kontynuacja wdrażania „Projektu Założeń do Planu Zaopatrzenia w Ciepło, Energię Elektryczną i Paliwa Gazowe dla Miasta i Gminy Łądek-Zdrój z 2008 r.” [PZPZCEEPG 2008].</i>	A	G	W	S
9.8. Kontynuacja wyodrębniania w budżecie gminy funduszu sołectkiego.	A-C	G	W	S
10. (O10) Rozwój systemu opieki zdrowotnej:				
10.1. Rozwój systemu opieki zdrowotnej:				
10.1.1. <i>wsparcie rozwoju usług specjalistycznej opieki zdrowotnej,</i>	A-C	G	U	S
10.1.2. <i>realizacja i wspieranie realizacji programów diagnostyki, edukacji i profilaktyki zdrowotnej (jak np. PPZHPV 2012-2021).</i>	A-C	G	W, U	S
10.2. Opracowanie i wdrożenie „Gminnego Programu Ochrony Zdrowia Psychicznego na Terenie Gminy Łądek-Zdrój na rok 2015” [POZP 2015].	B, B	P	W	S



Numer i nazwa celu operacyjnego / zadania strategicznego	Okres	Ranga	Rola	Typ
11. (O11) Rozwój systemu kultury:				
11.1. Rozwój bazy materialnej systemu kultury:				
11.1.1. budowa sceny letniej (amfiteatru) w Łądku-Zdroju	B	G	W	J
11.1.2. termomodernizacja budynku Centrum Kultury i Rekreacji w Łądku-Zdroju,	B	G	W	J
11.1.3. budowa Domu Ludowego w Trzebieszowicach,	B-C	G	W	J
11.1.4. remont i modernizacja wiejskich obiektów kultury.	B-C	G	W	J
11.2. Rozwój działalności kulturalnej:				
11.2.1. organizacja i wspieranie organizacji imprez o charakterze kulturalnym, ze szczególnym uwzględnieniem adresowanych jednocześnie do mieszkańców, kuracjuszy i turystów,	A-C	G	U, W	S
11.2.2. udział w ponadlokalnych programach kulturalnych, ze szczególnym uwzględnieniem atrakcyjnych jednocześnie do mieszkańców, kuracjuszy i turystów,	A-C	G	W	S
11.2.3. monitorowanie oczekiwań mieszkańców, kuracjuszy i turystów oraz dostosowywanie do nich oferty kulturalnej.	A-C	G	W	S
11.3. Opracowanie i wdrożenie „Programu Opieki nad Zabytkami dla Gminy Łądek-Zdrój na lata 2015-2018” [POZ 2015-2018], w tym m. in:	B, B	G, P	U, W	S
11.3.1. prowadzenie gminnej ewidencji zabytków,	A-C	G	W	S
11.3.2. ochrona, renowacja i wsparcie renowacji obiektów zabytkowych, ze szczególnym uwzględnieniem najatrakcyjniejszych turystycznie,	A-C	G	U, W	S
11.3.3. promocja lokalnego dziedzictwa kulturowego, z uwzględnieniem turystów i kuracjuszy,	A-C	P	W	S
11.3.4. edukacja w zakresie ochrony dóbr kultury,	A-C	P	W	S
11.3.5. wspieranie aktywności lokalnej, mającej na celu poszanowanie dziedzictwa kulturowego,	A-C	P	W	S
11.3.6. przyznawanie nagród za osiągnięcia w dziedzinie upowszechniania i ochrony kultury materialnej na obszarze gminy.	A-C	P	W	S
11.4. Opracowanie i wdrożenie „Programu Opieki nad Zabytkami dla Gminy Łądek-Zdrój na lata 2018-2021” [POZ 2018-2021].	B, C	G, P	U, W	S

Numer i nazwa celu operacyjnego / zadania strategicznego	Okres	Ranga	Rola	Typ
12. (O12) Rozwój systemu mieszkalnictwa:				
12.1. Kontynuacja wdrażania „Lokalnego Programu Rewitalizacji Łądek-Zdroju (okres programowania: 2010-2015)” [LPR 2010-2015], w tym:	A-B	G	W	J
12.1.1. remont elewacji frontowych, dachu i wymiana instalacji elektrycznych WLZ w budynkach gminnych.	A	G	W	J
12.2. Opracowanie i wdrożenie „Lokalnego Programu Rewitalizacji Łądek-Zdroju na lata 2016-2020” [LPR 2016-2020], w tym m. in.:	B, B-C	G	W	J, S
12.2.1. remonty budynków mieszkalnych,	B-C	G	W	S
12.2.2. rewitalizacja zdegradowanych przestrzeni miejskich.	B-C	G	W	S
12.3. Rozwój zasobów mieszkaniowych:				
12.3.1. stosowanie kryterialnych zwolnień od podatku od nieruchomości mieszkalnych, w których wykonano inwestycje modernizacyjne,	B-C	G	W	S
12.3.2. prawne i infrastrukturalne przygotowywanie terenów komunalnych pod budownictwo mieszkaniowe jedno- i wielorodzinne oraz ich sprzedaż,	B-C	G	W	S
12.3.3. uporządkowanie komunalnej gospodarki mieszkaniowej,	B-C	G	W	J
12.3.4. remonty budynków komunalnych.	A-C	G	W	S
12.4. Rozwój małej architektury:				
12.4.1. budowa i remonty placów zabaw dla dzieci,	A-C	G	W	S
12.4.2. instalacja i remonty wyposażenia miejsc prostego wypoczynku i rekreacji,	B-C	G	W	S
12.4.3. budowa obiektów małej architektury wypoczynkowo-dekoracyjnej i zagospodarowanie ich bezpośredniego otoczenia.	B-C	G	W	S
12.5. Poprawa estetyki gminy:				
12.5.1. poprawa poziomu estetyki miejsc publicznych,	A-C	G	W	S
12.5.2. wspieranie poprawy poziomu estetyki miejsc prywatnych,	A-C	P	U	S
12.5.3. organizacja konkursów na najładniejszą posesję i najładniejszy ogród,	A-C	P	W	S
12.5.4. wspieranie przedsięwzięć prywatnych służących podnoszeniu poziomu estetyki miejsc publicznych.	A-C	P	U	S
12.6. Poprawa dostępności przestrzeni publicznych:				
12.6.1. likwidacja barier architektonicznych w otwartych miejscach publicznych.	A-C	P	W	S



Numer i nazwa celu operacyjnego / zadania strategicznego	Okres	Ranga	Rola	Typ
SFERA ŚRODOWISKOWA				
13. (O13) Rozwój systemów ochrony środowiska:				
13.1. <i>Opracowanie i wdrożenie „Programu Ochrony Środowiska Gminy Łądek-Zdrój na lata 2015-2020 z perspektywą do roku 2024” [POŚ 2015-2020], w tym:</i>	B, B-C	G, P	W, U	S, J
13.1.1. <i>zadania w zakresie ochrony wód podziemnych i powierzchniowych,</i>	B-C	G, P	W, U	S, J
13.1.2. <i>zadania w zakresie ochrony powierzchni Ziemi,</i>	B-C	G, P	W, U	S, J
13.1.3. <i>zadania w zakresie ochrony powietrza,</i>	B-C	G, P	W, U	S, J
13.1.4. <i>zadania w zakresie ochrony przed hałasem,</i>	B-C	G, P	W, U	S, J
13.1.5. <i>zadania w zakresie ochrony flory, fauny i krajobrazu.</i>	B-C	G, P	W, U	S, J
14. (O14) Rozwój systemów gospodarki odpadami:				
14.1. <i>Podnoszenie sprawności selektywnej zbiórki odpadów komunalnych.</i>	A-C	G	W	S
14.2. <i>Opracowanie i wdrożenie „Programu Usuwania Azbestu z Terenu Gminy Łądek-Zdrój” [PUA], w tym:</i>	A, B-C	G, P	W, U	S
14.2.1. <i>aktualizacja bazy danych o wyrobach azbestowych,</i>	A-C	P	W	S
14.2.2. <i>prowadzenie akcji informacyjno-edukacyjnych wśród mieszkańców,</i>	A-C	P	W	S
14.2.3. <i>wsparcie usuwania wyrobów azbestowych,</i>	A-C	P	U	S
14.2.4. <i>monitorowanie procesu usuwania wyrobów azbestowych,</i>	A-C	P	W	S
14.2.5. <i>aktualizacja programu co 4 lata.</i>	B-C	P	W	S
15. (O15) Rozwój systemów zarządzania zasobami środowiska naturalnego:				
15.1. <i>Opracowanie i wdrożenie „Planu Urzędniowo-Rolnego Gminy Łądek-Zdrój” [PUR].</i>	A-C	G, P	W, U	S
15.2. <i>Działania na rzecz częściowego ograniczenia restrykcyjności ponadlokalnie ustanowionych lokalnych form ochrony środowiska.</i>	A-C	G	W	S
15.3. <i>Wspieranie organizacji pozarządowych działających na rzecz ochrony środowiska.</i>	A-C	P	U	S
15.4. <i>Promocja wykorzystania odnawialnych źródeł energii.</i>	A-C	P	W	S
15.5. <i>Opracowywanie i wdrażanie rocznych „Programów Opieki nad Zwierzętami Bezdomnymi oraz Zapobiegania Bezdomności Zwierząt na Terenie Gminy Łądek-Zdrój” [POZB]:</i>				
15.5.1. <i>ograniczanie populacji bezdomnych zwierząt,</i>	A-C	P	W	S
15.5.2. <i>edukacja mieszkańców w zakresie odpowiedniego traktowania zwierząt,</i>	A-C	P	W	S
15.5.3. <i>redukcja zagrożeń odzwierzęcych dla mieszkańców gminy i turystów,</i>	A-C	P	W	S



Numer i nazwa celu operacyjnego / zadania strategicznego	Okres	Ranga	Rola	Typ
15.5.4. opieka nad bezdomnymi zwierzętami.	A-C	P	W	S
16. (O16) Rozwój systemów zarządzania informacją o środowisku:				
16.1. Pozyskiwanie informacji:				
16.1.1. kontrola mieszkańców gminy w zakresie postępowania z odpadami,	A-C	P	W	S
16.1.2. kontrola przestrzegania przepisów w zakresie ochrony środowiska naturalnego,	A-C	P	W	S
16.1.3. monitorowanie poziomów wytwarzanych i odzyskiwanych frakcji odpadów,	A-C	G	W	S
16.1.4. pozyskiwanie danych o stanie środowiska naturalnego gminy i głównych oraz potencjalnych źródłach zanieczyszczeń i hałasu,	A-C	G	W	S
16.1.5. pozyskiwanie danych o technicznych i prawno-finansowych możliwościach działań na rzecz poprawy stanu środowiska naturalnego gminy.	A-C	P	W	S
16.2. Dystrybucja informacji:				
16.2.1. kontynuacja wdrażania „Programu Edukacji Ekologicznej Gminy Łądek Zdrój z 2012 r.” [PEE 2012], w tym:	A-C	G	W	S
16.2.1.1 edukacja w zakresie gospodarowania odpadami stałymi i ciekłymi,	A-C	G	W	S
16.2.1.2 organizacja „zajęć w przyrodzie”,	A-C	P	W	S
16.2.1.3 kształtowanie przyrodniczej tożsamości lokalnej,	A-C	P	W	S
16.2.1.4 tworzenie ekologicznych urzędzeń informacyjnych,	A-C	P	W	S
16.2.1.5 promocja walorów ekologicznych,	A-C	P	W	S
16.2.2. udostępnianie danych o stanie środowiska naturalnego gminy, głównych źródłach zanieczyszczeń i działaniach na rzecz jego poprawy.	A-C	P	W	S

9. System wdrażania Strategii

9.1. Burmistrz i Zespół ds. Wdrażania Strategii

Skuteczne, terminowe i efektywne wdrażanie Strategii Rozwoju Gminy Łądek-Zdrój na lata 2014-2020 wymaga utworzenia zespołu osób realizującego czynności koncepcyjne, organizacyjne, koordynacyjne, kontrolne, ewaluacyjne oraz informacyjne. Zespół taki zostanie powołany zarządzeniem Burmistrza po przyjęciu Strategii przez Radę Miejską. Proponuje się nadanie mu nazwy: „Zespół ds. Wdrażania Strategii Rozwoju Gminy Łądek-Zdrój na lata 2014-2020” – w skrócie: Zespół ds. Wdrażania Strategii (ZWS).

W skład ZWS wejdą: Burmistrz (jako Przewodniczący Zespołu), Przewodniczący Rady Miejskiej, Skarbnik Gminy, Sekretarz Gminy, kierownicy wydziałów Urzędu Miasta i Gminy, wybrani pracownicy piastujący stanowiska samodzielne i kierownicy jednostek organizacyjnych gminy. Ostateczny skład ZWS będzie przedmiotem decyzji Burmistrza. Skład Zespołu może być zmienny.

Biorąc pod uwagę strukturę SRGLZ 2014-2020, doświadczenia innych samorządów terytorialnego w zakresie wdrażania strategii, a także cechy charakterystyczne gospodarki i samorządu Gminy Łądek-Zdrój, określono niżej omówione funkcje ZWS.

Funkcja monitoringowa. Jednym z najważniejszych etapów wdrażania SRGLZ 2014-2020 jest jej monitoring. Będzie go prowadzić ZWS. **Celem monitoringu jest uruchamianie procedur modyfikowania niektórych części SRGLZ 2014-2020, tak by zawsze była ona skutecznym i efektywnym narzędziem osiągnięcia celów strategicznych i operacyjnych gminy.** Z kolei, gdy zidentyfikowane zostaną duże zmiany wnętrza i otoczenia gminy, konieczna będzie kolejna, kompleksowa aktualizacja Strategii. Funkcja monitoringowa ZWS jest zatem powiązana z funkcją informacyjno-wnioskodawczą uruchamiającą procedury modyfikacyjne. W związku z powyższym ZWS będzie:

- a.) prowadził monitoring właściwości gminy i czynników jej rozwoju¹,
- b.) prowadził monitoring realizacji zadań strategicznych²,
- c.) prowadził monitoring wskaźnikowy³,
- d.) sporządzał roczne sprawozdania z realizacji Strategii Rozwoju Gminy Łądek-Zdrój na lata 2014-2020⁴.

Funkcja informacyjno-wnioskodawcza. Na podstawie monitoringu, ZWS będzie:

- e.) przygotowywał propozycje zmian SRGLZ 2014-2020⁵.
- f.) informował Burmistrza o potrzebie sporządzenia nowej Strategii Rozwoju Gminy Łądek-Zdrój⁶.

Funkcja wewnętrznej dystrybucji informacji. Skuteczność i efektywność wdrażania SRGLZ 2014-2020 w dużej mierze zależy od sprawności obiegu informacji na temat realizacji zawartych w niej zadań strategicznych między organami gminy, kierownictwem Urzędu Miasta i Gminy, kierownictwem jednostek organizacyjnych gminy i kierownictwem partnerów współdziałania strategicznego. ZWS będzie zatem:

- g.) pełnił rolę forum wymiany informacji, poglądów i koncepcji związanych z realizacją zadań strategicznych i wdrażaniem całej SRGLZ 2014-2020.

¹ Więcej w rozdziale 10.2

² Więcej w rozdziale 10.2

³ Więcej w rozdziale 10.2

⁴ Więcej w rozdziale 10.3

⁵ Więcej w rozdziale 10.3

⁶ Więcej w rozdziale 10.3



Funkcja promocyjna. Wdrażanie SRGLZ 2014-2020 będzie mieć upubliczniony charakter. Społeczność Gminy Łądek-Zdrój oraz przedsiębiorcy prowadzący na jej terenie działalność, jako beneficjenci działań prowadzonych w jej ramach, powinni otrzymywać informacje na temat jej realizacji. Taka forma strategicznej komunikacji będzie budować zaufanie do władz oraz przekonanie, że SRGLZ 2014-2020 jest użytecznym narzędziem zarządzania gminą. Promocja skutkować będzie też zwiększeniem zaangażowania społecznego w realizację niektórych zadań strategicznych. Ponadto, będzie to sprzyjać kontynuacji realizacji SRGLZ 2014-2020 przez władze gminne kolejnych kadencji. ZWS zatem:

- h.) będzie przygotowywał publikacje prasowe i internetowe na temat realizacji SRGLZ 2014-2020,
- i.) przygotuje promocyjną, skróconą wersję SRGLZ 2014-2020
- j.) będzie przygotowywał informacje na temat SRGLZ 2014-2020 na wniosek mediów.

Funkcja kooperacyjna. Realizacja wielu zadań strategicznych Gminy Łądek-Zdrój będzie odbywać się we współpracy z: samorządem województwa dolnośląskiego, samorządami Powiatu Kłodzkiego, samorządami sąsiednich gmin, podmiotami gospodarczymi i ich organizacjami, instytucjami dystrybuującymi środki pomocowe lub/i wspierającymi samorządy w sposób pozamaterialny, organizacjami pozarządowymi oraz partnerami współpracy transgranicznej. Podstawowe przesłanki współpracy to możliwości poprawy skuteczności i efektywności wdrażania SRGLZ 2014-2020 oraz pozyskania dodatkowych środków pieniężnych. Niezbędna jest zatem identyfikacja potencjalnych partnerów współpracy, a następnie projektowanie i wykonywanie wspólnych przedsięwzięć. W związku z tym ZWS będzie:

- k.) poszukiwał podmiotów, które mogą stać się partnerami współpracy strategicznej, z którymi będą wspólnie realizowane zadania strategiczne.
- l.) aplikował zadania strategiczne SRGLZ 2014-2020 do kompleksowych lub branżowych programów planistycznych powiatu i województwa. Należy dążyć do tego, aby od dnia powołania ZWS, żaden z planów tego typu nie był sporządzany bez udziału przedstawiciela ZWS reprezentującego strategiczne interesy Gminy Łądek-Zdrój.

Funkcja prewencyjna. Jednym z największych zagrożeń SRGLZ 2014-2020 jest możliwość odrzucenia jej przez władze lokalne kolejnych kadencji. Zmiana priorytetów rozwojowych jest niezbywalnym prawem każdej władzy samorządowej, opartym na cennych, a jednocześnie fundamentalnych dla polskiego ustroju, zasadach demokracji. Jeśli odbywa się ona jako konstruktywna reakcja na zmianę otoczenia i wnętrza jednostki samorządowej, wtedy należy oceniać ją pozytywnie. Wydaje się jednak, że w perspektywie 4-6 lat istnieje niewielkie prawdopodobieństwo diametralnej zmiany uwarunkowań rozwojowych Gminy Łądek-Zdrój oraz preferencji jej mieszkańców i działających tu przedsiębiorców zewnętrznych, które to czynniki stanowiły punkt wyjścia do budowy niniejszej Strategii. Rezygnacja przyszłej Rady Miejskiej z realizacji SRGLZ 2014-2020 może być również podyktowana przyczynami politycznymi lub nieznaną korzyści wynikających z realizacji spójnego, długofalowego programu rozwoju. W celu ograniczenia prawdopodobieństwa takiej sytuacji ZWS:

- m.) przygotuje dla nowych Radnych Rady Miejskiej kolejnej kadencji prezentację na temat zarządzania strategicznego i syntetyczne sprawozdanie z dotychczasowej realizacji SRGLZ 2014-2020,

Funkcja koordynacyjna. Jednym z warunków prawidłowego wdrażania SRGLZ 2014-2020 jest zapewnienie kompatybilności z nią wszystkich innych dokumentów planistycznych samorządu lokalnego. Jest to możliwe po uwzględnieniu znaczenia SRGLZ 2014-

2020 we wszystkich pracach planistycznych. SRGLZ 2014-2020 jest bowiem nadrzędna w stosunku do wszelkich pozostałych planów i programów. Pełni funkcję podobną jak Konstytucja w stosunku do ustaw. Wszystkie pozostałe programy, plany i strategie sektorowe muszą zatem wynikać ze SRGLZ 2014-2020. W przeciwnym wypadku, sprzeczności, braki w koordynacji i kompatybilności doprowadzą do negatywnych skutków, takich jak: dezinformacja, dublowanie działań lub zaniechanie niezbędnych działań, nieracjonalne wydatkowanie środków publicznych, wydłużenie czasu realizacji zadań i osiągnięcia celów itp. W związku z tym ZWS.

- n.) opracuje „Zasady sporządzania dokumentów planistycznych Gminy Łądek-Zdrój”, które następnie zostaną przyjęte zarządzeniem Burmistrza.
- o.) będzie na bieżąco aktualizować „Mapę koordynacji dokumentów planistycznych Gminy Łądek-Zdrój” według wzorca przedstawionego na rysunku 5. Na mapie tej kolorem szarym i znakiem oznaczono dokumenty planistyczne, które Gmina Łądek-Zdrój już posiada. Kolorem fioletowym i znakiem ↻ oznaczono dokumenty planistyczne, które Gmina Łądek-Zdrój sporządza i przyjmuje w związku z dyspozycjami ustawowymi, najczęściej w okresach rocznych. Dokumenty oznaczone kolorem czerwonym i znakiem muszą zostać opracowane w odpowiednim dla nich terminie.

9.2. Zasady prac

- 1.) Posiedzenia ZWS zwoływał będzie Burmistrz.
- 2.) W posiedzeniach ZWS nie muszą zawsze uczestniczyć wszyscy jego członkowie. Dobór osób na posiedzenie będzie zależeć od jego tematyki.
- 3.) ZWS może rozszerzać listę swoich zadań o inne zadania niż wyżej skazane, służące organizacji wdrażania, monitoringowi i aktualizacji SRGLZ 2014-2020.
- 4.) Prace ZWS zostaną poprzedzone szkoleniem na temat zadań i metod pracy zespołów sztabowych ds. wdrażania strategii funkcjonujących przy organach wykonawczych samorządu gminnego.

Rysunek 6. Mapa koordynacji dokumentów planistycznych Gminy Łądek-Zdrój – stan w dniu przyjęcia SRGLZ 2014-2020

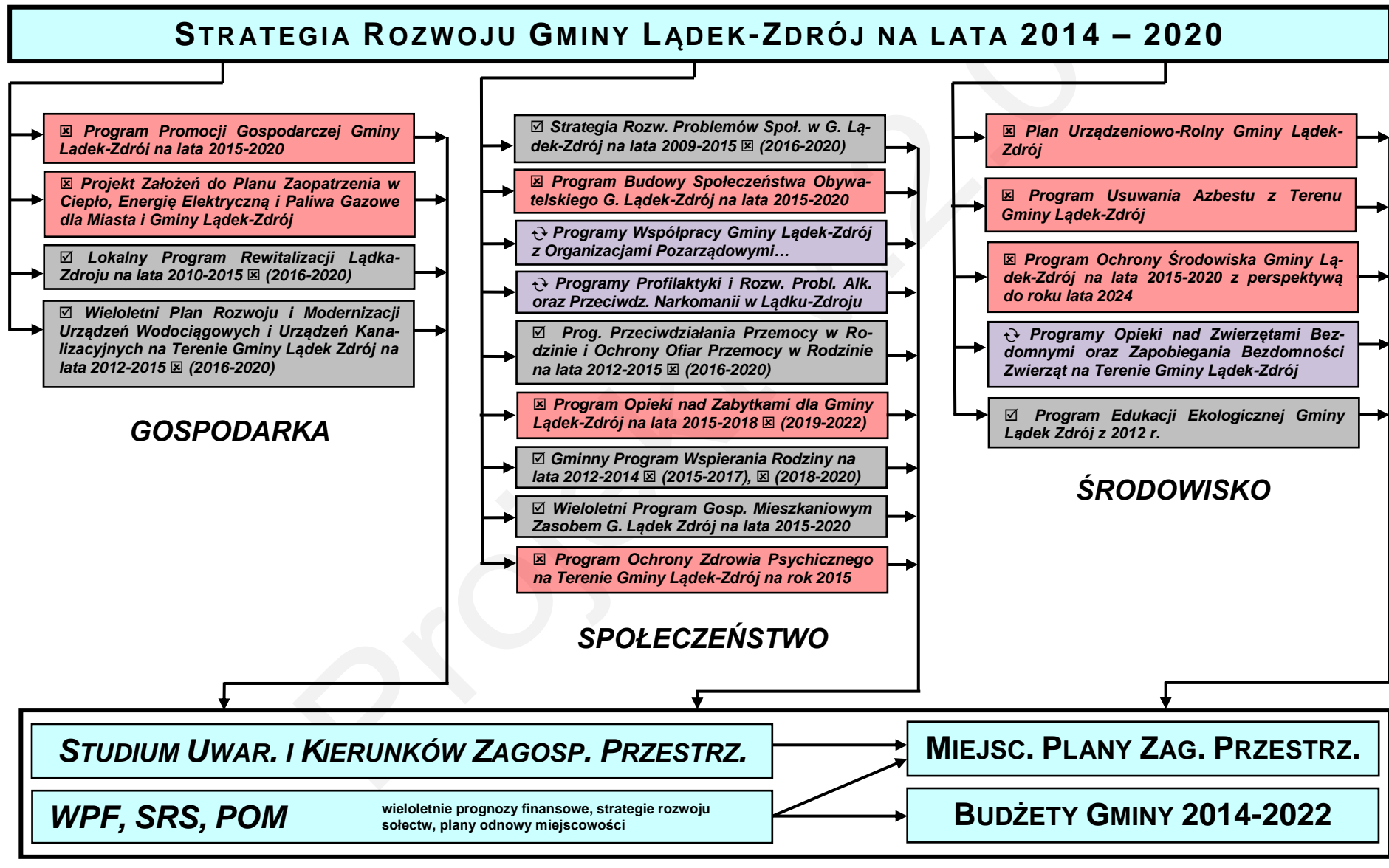

9.3. Funkcje Rady Miejskiej

Strategia Rozwoju Gminy Łądek-Zdrój na lata 2014-2020, tak jak każda inna uchwała Rady Miejskiej powierzona została do wykonania Burmistrzowi. Nie mniej jednak, proces wdrażania SRGLZ 2014-2020 jest zależny także od działań podejmowanych przez Radę Miejską. Jako organ stanowiący samorządu, podejmując decyzje, w bardzo istotny sposób wpływać będzie ona nie tylko na możliwości wywiązania się Burmistrza ze zobowiązań zawartych w SRGLZ 2014-2020, ale również samodzielnie decydować o działaniach temu służących. Z kolei jako organ kontrolny, będzie brać udział w ewaluacji SRGLZ 2014-2020 i oceniać prace Burmistrza.

Funkcje Rady Gminy Łądek-Zdrój w procesie wdrażania SRGLZ 2014-2020 to:

1. omawianie i przyjmowanie sprawozdań rocznych z realizacji SRGLZ 2014-2020 (więcej w rozdziale 10.4),
2. wprowadzenie zmian do SRGLZ 2014-2020 na wniosek Burmistrza,
3. terminowe podejmowanie uchwał zapewniających prawne warunki wdrażania poszczególnych zadań strategicznych,
4. udział nowych Radnych kolejnych kadencji w szkoleniu nt. zarządzania strategicznego i prezentacji sprawozdania z całej dotychczasowej realizacji SRGLZ 2014-2020.

9.4. Promocja SRGLZ 2014-2020

Strategia Rozwoju Gminy Łądek-Zdrój na lata 2014-2020 posiada bardzo duże znaczenie zarówno dla władz, jak i społeczności lokalnej. Proces jej wdrażania powinien być procesem upublicznionym i to nie tylko na szczeblu gminy, ale również w jego bliższym i dalszym otoczeniu. Szeroka akcja informacyjna na temat SRGLZ 2014-2020 jest jednym z podstawowych gwarantów jej skutecznego wdrożenia. W ten sposób społeczność lokalna kontrolować będzie terminowość osiągnięcia poszczególnych celów i realizacji poszczególnych zadań. Poza tym, SRGLZ 2014-2020, jako element promocji Gminy Łądek-Zdrój, sprzyjać będzie doskonaleniu jego wizerunku zarówno z punktu widzenia potencjalnych inwestorów, potencjalnych mieszkańców, potencjalnych partnerów współpracy strategicznej, jak i osób korzystających z jego walorów uzdrowiskowych i turystyczno-rekreacyjnych. W związku z tym należy:

- 1) przygotować 2 wersje promocyjne SRGLZ 2014-2020:
 - a.) promocyjną około 20-stronicową, skróconą wersję SRGLZ 2014-2020, która adresowana będzie do: potencjalnych inwestorów; wszystkich partnerów współdziałania strategicznego (samorządów gminnych, samorządu powiatowego, samorządu wojewódzkiego, lokalnych organizacji społecznych i gospodarczych, partnerów zagranicznych itp.); dystrybutorów środków pomocowych; osób wykonujących opracowania studialne na temat Gminy Łądek-Zdrój; zainteresowanych gminą lub/i SRGLZ 2014-2020 przedstawicieli mediów,

Dystrybucja tej wersji SRGLZ 2014-2020 prowadzona będzie w formie: przekazywania bezpośredniego podczas wizyt gości w Urzędzie Miasta i Gminy; przekazywania bezpośredniego podczas wizyt składanych przez władze Gminy Łądek-Zdrój; podczas imprez targowych itp.

Celem tej wersji promocyjnej jest stworzenie u odbiorcy obrazu Gminy Łądek-Zdrój jako dynamicznie rozwijającej się, nowoczesnie zarządzanej gminy, której przyszłość jest świadomie i korzystnie programowana. Koncentrować się zatem musi na atutach, stymulantach, szansach zewnętrznych i wewnętrznych Gminy Łądek-Zdrój, na jej celach rozwoju i zadaniach strategicznych. Zaakcentować

również należy kompleksowość procedury wdrożeniowej i monitoringowej. Całość musi zatem zostać napisana przejrzystym, przystępnym i przekonującym językiem oraz poparta faktami oraz (w umiarkowanym stopniu) danymi liczbowymi. Prócz tradycyjnej formy tego wydawnictwa, folder promujący SRGLZ 2014-2020 powinien zostać przygotowany również w formie elektronicznej. Powinna znaleźć się ona na stronie internetowej Gminy Łądek-Zdrój w postaci pliku komputerowego, który każdy użytkownik Internetu może ściągnąć na dysk swojego komputera i przeglądać w trybie *offline*.

- b.) internetową, skróconą wersję Strategii Rozwoju Gminy Łądek-Zdrój na lata 2014-2020. Wersja internetowa przeznaczona jest do umieszczenia na stronie internetowej gminy w postaci kilkunastu podstron i animacji *flash*, które będą przeglądane w trybie *online*. Głównym adresatem tej wersji będą mieszkańcy gminy, a także potencjalni kuracjusze, turyści i inwestorzy.
- 2) co najmniej raz w roku informować opinię publiczną o postępach we wdrażaniu SRGLZ 2014-2020 (więcej w rozdziale 9.1). W tym celu winny być wykorzystane dostępne środki komunikacji społecznej, w tym spotkania z mieszkańcami, publikacje w lokalnej prasie itp.

10. Ewaluacja wdrażania strategii

10.1. Istota i fazy ewaluacji

Ewaluacja Strategii Rozwoju Gminy Łądek-Zdrój na lata 2014-2020 to proces, który ma na trzy cele. Pierwszym z nich jest **modyfikacja Strategii w trakcie wdrażania**, tak by przyjęte cele strategiczne zostały osiągnięte dzięki poniesieniu jak najniższych nakładów finansowych, czasowych i rzeczowych. Celem drugim ewaluacji jest **identyfikacja momentu, w którym Rada Miejska powinna uchylić tę Strategię i przyjąć kolejną**, a także określenie przesłanek i zakresu tej zmiany (aktualizacja lub gruntowna zmiana). Trzecim celem jest **zapewnienie właściwych prawno-organizacyjnych warunków wdrażania SRGLZ 2014-2020**. Zaniechanie ewaluacji Strategii będzie skutkowało spadkiem skuteczności i efektywności procesu wdrożeniowego. W skrajnych przypadkach może prowadzić do odsunięcia realizacji poszczególnych zadań strategicznych w bliżej nieokreślonej przyszłości. Jest zatem gwarantem osiągnięcia korzyści jakich społeczność Gminy Łądek-Zdrój oczekuje od planowania i zarządzania strategicznego prowadzonego przez władze gminne.

Ewaluacja będzie przeprowadzana raz do roku, a podmiotami je realizującymi będą Zespół ds. Wdrażania Strategii, Burmistrz i Rada Miejska.

Ewaluacja będzie składać się z 3 faz:

Faza I: Monitoring

Faza II: Ocena wyników monitoringu

Faza III: Aktualizacja lub zmiana Strategii oraz zmiany prawno-organizacyjne

Fazy te zostały opisane w następnych rozdziałach.

10.2. Monitoring

Monitoring to pierwsza faza ewaluacji i będzie ją realizował ZWS. Na monitoring SRGLZ 2014-2020 składać się będzie:

1. **monitoring właściwości gminy oraz czynniki jej rozwoju.** Analiza właściwości i czynników rozwoju Gminy Łądek-Zdrój została przedstawiona w rozdziale 2. Monitoring właściwości gminy i czynników jej rozwoju będzie polegał na powtórzeniu tej analizy w latach 2017 i 2019. Zadanie to będzie realizowane na drodze analiz statystycznych, analiz wyników badań ankietowych, analiz dokumentów źródłowych oraz poprzez zorganizowanie warsztatowego posiedzenia ZWS o przebiegu i treści merytorycznej analogicznej, jak w przypadku procedury budowy SRGLZ 2014-2020,
2. **monitoring realizacji zadań strategicznych.** Monitoring realizacji zadań strategicznych będzie polegał na składaniu raz do roku przez kierujących wydziałami Urzędu Miasta i Gminy i jednostkami organizacyjnymi gminy informacji o realizacji zadań strategicznych. Na tej podstawie ustalone zostaną liczby bezwzględne i udziały procentowe następujących kategorii zadań:
 - a. zadania jednorazowe, nie rozpoczęte lub nie kontynuowane, mimo że zgodnie z SRGLZ 2014-2020 nadszedł okres ich realizacji,
 - b. zadania jednorazowe, nie rozpoczęte, których realizacja jest przewidziana w SRGLZ 2014-2020 w następnych kadencjach.
 - c. zadania jednorazowe, w trakcie realizacji, opóźnione w stosunku do SRGLZ 2014-2020,

- d. zadania jednorazowe w trakcie realizacji, zgodnie z SRGLZ 2014-2020,
 - e. zadania jednorazowe, wykonane,
 - f. zadania stałe, nie rozpoczęte lub nie kontynuowane, mimo że zgodnie z SRGLZ 2014-2020 nadszedł okres ich realizacji,
 - g. zadania stałe, realizowane zgodnie z SRGLZ 2014-2020
 - h. zadania stałe, nie rozpoczęte, których realizacja jest przewidziana w SRGLZ 2014-2020 w następnych kadencjach,
3. **monitoring wskaźnikowy.** Monitoring wskaźnikowy polega na przyporządkowaniu każdemu z celów operacyjnych zestawu mierników i cyklicznym badaniu ich poziomów. Pozwala to orzec, czy dany cel operacyjny jest osiągany, czy też nie. Stosowane będą:
- a. mierniki efektu – obrazują one skalę efektu działań podejmowanych przez samorząd gminy w ramach realizacji SRGLZ 2014-2020. Podkreślić jednak należy, iż w większości wypadków efekt ten nie będzie wyłącznie wynikiem działań gminnych, ale również wynikiem działań samorządu powiatowego, samorządu województwa, władz państwowych, podmiotów gospodarczych, osób fizycznych, różnorodnych instytucji i organizacji oraz różnych innych podmiotów i zjawisk zewnętrznych. Merytoryczne prawo do stosowania tych mierników wynika jednak z dwóch założeń. Po pierwsze, że samorząd gminy ma wystarczająco istotny wpływ na poziom efektów, a po drugie, że jeśli uzyskany zostanie korzystny poziom danej celowej grupy wskaźników (nawet bez lub z niskim udziałem wpływu narzędzi gminnych), to oznaczać to będzie, iż dany cel został osiągnięty i działania gminy w tym zakresie nie są już niezbędne. Wskazane w tabeli 11 przykłady takich mierników oznaczone zostały kolorem szarym i znakiem ●;
 - b. mierniki opinii – ta grupa mierników ustalana jest w wyniku badań ankietowych i ma podwójne znaczenie. W pierwszym, dotyczy ona opinii mieszkańców gminy, jej przedsiębiorców, a także osób przyjezdnych korzystających z jej walorów, na szereg aspektów rozwoju Gminy Łądek-Zdrój. Beneficjentem działań realizowanych w ramach SRGLZ 2014-2020 są właśnie te osoby, wobec czego ich opinia powinna stać się jednym z podstawowych mierników skuteczności SRGLZ 2014-2020. W znaczeniu drugim, mierniki opinii pozwalają ustalić faktyczny wpływ działań realizowanych przez władze na społeczność gminy. Są to zatem zmodyfikowane mierniki efektu, o których mowa wyżej. Wskazane w tabeli 11 przykłady takich mierników oznaczone zostały kolorem czerwonym i znakiem ■. Badania ankietowe: społeczności gminy, osób korzystających z walorów uzdrowiskowych i turystyczno-rekreacyjnych gminy, przedsiębiorców (właścicieli / naczelnej kadry kierowniczej) prowadzących działalność na terenie gminy, **zostaną przeprowadzone w latach 2017 i 2019.** Badania ankietowe osób korzystających z usług administracyjnych Urzędu Miasta i Gminy, przeprowadzane będą co roku.
 - c. mierniki działania – stosowane są w sytuacji gdy zrealizowanie danego zadania strategicznego jest samo w sobie osiągnięciem danego celu. W przypadku takich zadań ich realizacja jest tożsama z osiągnięciem zamierzonego efektu (w przeciwieństwie do większości pozostałych, których zrealizowanie nie koniecznie oznacza osiągnięcie oczekiwanego efektu). Wskazane w tabeli 11 przykłady takich mierników oznaczone zostały kolorem fioletowym i znakiem ◆.

Tabela 11. Przykłady wskaźników monitoringu wdrażania Strategii Rozwoju Gminy Łądek-Zdrój na lata 2014-2020

Cel op.	Mierniki efektu / działania / opinii	Źródła informacji
SFERA GOSPODARCZA (w tym infrastruktura techniczna)		
Rozwój przedsiębiorczości	⊙ Liczba przedsiębiorstw funkcjonujących/założonych/zlikwidowanych w danym roku.	☒ Bank Danych Lokalnych.
	⊙ Liczba zatrudnionych w niepublicznych podmiotach gospodarczych.	☒ Bank Danych Lokalnych.
	⊙ Liczba firm w sekcjach PKD, związanych z usługami uzdrowiskowymi, turystyką i rekreacją ⁷ .	☒ Bank Danych Lokalnych.
	⊙ Liczba zatrudnionych w przedsiębiorstwach działających w sekcjach PKD, związanych z usługami uzdrowiskowymi, turystyką i rekreacją ⁹ .	☒ Bank Danych Lokalnych.
	⊙ Pozycje w rankingach atrakcyjności uzdrowisk (prasa branżowa, publikacje naukowe).	☒ Publikacje.
	⊙ Nakłady inwestycyjne małych i średnich przedsiębiorstw ⁸ .	☒ Bank Danych Lokalnych.
	⊙ Wartość „wskaźnika skłonności do przedsiębiorczości (WSP) ^{9m} .	☒ Bank Danych Lokalnych.
	☐ Uzyskanie następujących ocen: - co najmniej 60% ankietowanych przedsiębiorców (właścicieli / naczelniej kadry kierowniczej) spodziewa się co najmniej umiarkowanego rozwoju w najbliższych 3 latach działalności. - co najmniej średnia opinia 75% przedsiębiorców (właścicieli / naczelniej kadry kierowniczej) nt. infrastrukturalnych i przestrzennych warunków rozwoju małych i średnich przedsiębiorstw ¹⁰ . - co najmniej 50% ankietowanych przedsiębiorców (właścicieli / naczelniej kadry kierowniczej) uznaje, że gmina jest atrakcyjnym miejscem do inwestowania.	☒ Wyniki badań ankietowych przedsiębiorców (właścicieli / naczelniej kadry kierowniczej).
	◆ Realizacja zadań strategicznych 1.1.1, 1.1.2, 1.1.3, 1.1.8 w terminach przewidzianych w SRGLZ 2014-2020.	☒ Urząd Miasta i Gminy.
	◆ Opracowanie i wdrożenie programu, o którym mowa w zadaniu strategicznym 1.2 w terminie przewidzianych w SRGLZ 2014-2020.	☒ Urząd Miasta i Gminy.
Rozwój rynku pracy	⊙ Średnioroczna stopa bezrobocia.	☒ Powiatowy Urząd Pracy.
	⊙ Liczba absolwentów spełniających łącznie warunki: nie kontynuują nauki; zamieszkują w gminie; zarejestrowali się jako bezrobotni w ciągu roku od ukończenia szkoły; są bezrobotni min. rok.	☒ Powiatowy Urząd Pracy.
	⊙ Udział długotrwale bezrobotnych wśród mieszkańców gminy zarejestrowanych jako bezrobotni.	☒ Powiatowy Urząd Pracy.
	⊙ Struktura płci wśród osób bezrobotnych	☒ Powiatowy Urząd Pracy.
	⊙ Struktura grup zawodowych wśród osób bezrobotnych	☒ Powiatowy Urząd Pracy.

⁷ Zgodnie z Rozporządzeniem RM z dnia 20 stycznia 2004 r. (Dz. U. 33, poz. 289) ze zmianami wprowadzonymi Rozporządzeniem Rady Ministrów z dnia 14 lipca 2004 r. (Dz. U. 165, poz. 1727).

⁸ Zgodnie z Zaleceniem KE z dnia 6 maja 2003 r. dotyczącym definicji mikroprzedsiębiorstw oraz małych i średnich przedsiębiorstw (notyfikowane jako dokument nr C(2003) 1422), 2003/361/WE.

⁹ Wskaźnik skłonności przedsiębiorczości (WSP) obliczany jest jako liczba mieszkańców przypadająca na jedną, drobną firmę prywatną.



Cel op.	Mierniki efektu / działania / opinii	Źródła informacji
	<ul style="list-style-type: none"> ▣ Uzyskanie następujących ocen: <ul style="list-style-type: none"> - Co najmniej 66% ankietowanych przedsiębiorców (właścicieli / naczelnej kadry kierowniczej) uznaje, że na terenie gminy znajdują się osoby o kwalifikacjach odpowiadających ich wymaganiom, które byłyby chętne podjąć u nich pracę. - Brak dominacji ograniczonej liczby zawodów w zawodach poszukiwanych przez pracodawców funkcjonujących na terenie gminy. 	<ul style="list-style-type: none"> ☒ Wyniki badań ankietowych przedsiębiorców (właścicieli / naczelnej kadry kierowniczej).
Rozwój funkcji uzdrowiskowych i turystyczno-rekreacyjnych	<ul style="list-style-type: none"> ⊙ Liczba przedsiębiorstw działających w sekcjach PKD, związanych z usługami uzdrowiskowymi, turystyką i rekreacją¹⁰. 	<ul style="list-style-type: none"> ☒ Bank Danych Lokalnych.
	<ul style="list-style-type: none"> ⊙ Liczba zatrudnionych w przedsiębiorstwach działających w sekcjach PKD, związanych z usługami uzdrowiskowymi, turystyką i rekreacją⁹. 	<ul style="list-style-type: none"> ☒ Bank Danych Lokalnych.
	<ul style="list-style-type: none"> ⊙ Liczba miejsc noclegowych w obiektach uzdrowiskowych i turystycznych. 	<ul style="list-style-type: none"> ☒ Bank Danych Lokalnych.
	<ul style="list-style-type: none"> ⊙ Liczba noclegów udzielonych turystom polskim i zagranicznym w obiektach uzdrowiskowych i turystycznych. 	<ul style="list-style-type: none"> ☒ Bank Danych Lokalnych.
	<ul style="list-style-type: none"> ⊙ Liczba turystów polskich i zagranicznych, którym udzielono co najmniej 1 noclegu. 	<ul style="list-style-type: none"> ☒ Bank Danych Lokalnych.
	<ul style="list-style-type: none"> ⊙ Liczba uczestników największych imprez turystyczno-rekreacyjnych. 	<ul style="list-style-type: none"> ☒ Organizatorzy imprez.
	<ul style="list-style-type: none"> ▣ Uzyskanie następujących ocen: <ul style="list-style-type: none"> - co najmniej 60% korzystających z usług uzdrowiskowych i turystyczno-rekreacyjnych twierdzi, iż infrastruktura uzdrowiskowa i turystyczno-rekreacyjna odpowiada ich wymaganiom, - co najmniej 80% korzystających z usług uzdrowiskowych i turystyczno-rekreacyjnych twierdzi, iż lokalna informacja turystyczna działa bez zastrzeżeń, - co najmniej 50% korzystających z usług uzdrowiskowych i turystyczno-rekreacyjnych twierdzi, iż ponowienie z nich skorzysta, - co najmniej 70% korzystających z usług uzdrowiskowych i turystyczno-rekreacyjnych twierdzi, iż poleci gminę swoim znajomym/rodzinie. 	<ul style="list-style-type: none"> ☒ Wyniki badań ankietowych osób korzystających z usług uzdrowiskowych i turystyczno-rekreacyjnych.
<ul style="list-style-type: none"> ◆ Realizacja zadań strategicznych 3.1.1.3, 3.1.1.4, 3.1.2.2, 3.1.2.3, 3.1.2.4, 3.1.4.1-3.1.4.5 w terminach przewidzianych w SRGLZ 2014-2020. 	<ul style="list-style-type: none"> ☒ Urząd Miasta i Gminy. 	

¹⁰ Zgodnie z Rozporządzeniem RM z dnia 20 stycznia 2004 r. (Dz. U. 33, poz. 289) ze zmianami wprowadzonymi Rozporządzeniem Rady Ministrów z dnia 14 lipca 2004 r. (Dz. U. 165, poz. 1727).



Cel op.	Mierniki efektu / działania / opinii	Źródła informacji
Rozwój infrastruktury technicznej	<input type="radio"/> Długość i stan techniczny dróg gminnych.	<input checked="" type="checkbox"/> Urząd Miasta i Gminy.
	<input type="radio"/> Ilość i stan techniczny gminnej infrastruktury okołodrogowej.	<input checked="" type="checkbox"/> Urząd Miasta i Gminy.
	<input type="radio"/> Będący wynikiem wsparcia gminy, wzrost długości i poprawa parametrów technicznych innej niż gminna sieć drogowej.	<input checked="" type="checkbox"/> Urząd Miasta i Gminy.
	<input type="radio"/> Będący wynikiem wsparcia gminy, wzrost wolumenu i poprawa parametrów technicznych innej niż gminna infrastruktura okołodrogowej.	<input checked="" type="checkbox"/> Urząd Miasta i Gminy.
	<input type="radio"/> Długość i stan techniczny sieci wodociągowej.	<input checked="" type="checkbox"/> Urząd Miasta i Gminy.
	<input type="radio"/> Ilość i stan techniczny innej niż sieć infrastruktury wodociągowej.	<input checked="" type="checkbox"/> Urząd Miasta i Gminy.
	<input type="radio"/> Udział gospodarstw domowych korzystających z wodociągu w liczbie gospodarstw domowych.	<input checked="" type="checkbox"/> Urząd Miasta i Gminy.
	<input type="radio"/> Długość i stan techniczny sieci kanalizacyjnej.	<input checked="" type="checkbox"/> Urząd Miasta i Gminy.
	<input type="radio"/> Ilość i stan techniczny innej niż sieć infrastruktury kanalizacyjnej.	<input checked="" type="checkbox"/> Urząd Miasta i Gminy.
	<input type="radio"/> Udział gospodarstw domowych korzystających z kanalizacji lub przydomowych oczyszczalni w liczbie gospodarstw domowych	<input checked="" type="checkbox"/> Urząd Miasta i Gminy.
	<input type="radio"/> Potencjał techniczny i jakość infrastruktury służącej gospodarce wodami powierzchniowymi.	<input checked="" type="checkbox"/> Urząd Miasta i Gminy.
<input checked="" type="checkbox"/> Realizacja zadań strategicznych 4.1.1-4.1.10, 4.2.1-4.2.4, 4.4.1 w terminach przewidzianych w SRGLZ 2014-2020.	<input checked="" type="checkbox"/> Urząd Miasta i Gminy.	
SFERA SPOŁECZNA (w tym administracja)		
Rozwój funkcji sportowo-rekreacyjnych	<input type="radio"/> Liczba organizacji sportowych oraz liczebność ich członków.	<input checked="" type="checkbox"/> Bank Danych Lokalnych.
	<input type="radio"/> Ranga i liczba osób biorących udział w największych imprezach sportowych i sportowo-rekreacyjnych.	<input checked="" type="checkbox"/> Organizatorzy.
	<input type="radio"/> Wyniki sportowe organizacji sportowych.	<input checked="" type="checkbox"/> Organizacje sportowe.
	<input type="radio"/> Liczba i parametry techniczne gminnych obiektów infrastruktury sportowej i sportowo-rekreacyjnej.	<input checked="" type="checkbox"/> Urząd Miasta i Gminy.
	<input type="radio"/> Stopień obciążenia obiektów sportowych i sportowo-rekreacyjnych.	<input checked="" type="checkbox"/> Urząd Miasta i Gminy. <input checked="" type="checkbox"/> Gestorzy obiektów.
	<input checked="" type="checkbox"/> Uzyskanie następujących ocen: - co najmniej 60% korzystających z obiektów gminnej infrastruktury sportowej uznaje, że spełniają one ich oczekiwania, - co najmniej 60% mieszkańców uznaje, że na terenie gminy organizowane są interesujące dla nich imprezy sportowe, - co najmniej 60% mieszkańców uznaje, że sport dobrze rozwija się w gminie.	<input checked="" type="checkbox"/> Wyniki badań ankietowych mieszkańców.
	<input checked="" type="checkbox"/> Realizacja zadań strategicznych 5.1.1-5.1.3 w terminach przewidzianych w SRGLZ 2014-2020.	<input checked="" type="checkbox"/> Urząd Miasta i Gminy.

Cel op.	Mierniki efektu / działania / opinii	Źródła informacji
Rozwój systemu opieki i edukacji	● Liczba dzieci korzystających z opieki przedszkolnej.	☒ Urząd Miasta i Gminy.
	● Parametry techniczne obiektów przedszkoli gminnych.	☒ Urząd Miasta i Gminy.
	● Liczba uczniów szkół gminnych.	☒ Urząd Miasta i Gminy.
	● Parametry techniczne obiektów szkół gminnych.	☒ Urząd Miasta i Gminy.
	● Kwalifikacje zawodowe dydaktycznych pracowników szkół gminnych.	☒ Jednostki oświatowe.
	● Parametry ilościowe zajęć dodatkowych w szkołach i przedszkolach gminnych.	☒ Jednostki oświatowe.
	● Wartość dodatkowych środków zewnętrznych pozyskanych przez lub z udziałem szkół gminnych.	☒ Jednostki oświatowe.
	● Zakres współpracy transgranicznej szkół gminnych oraz liczba osób biorących w niej udział.	☒ Jednostki oświatowe.
	● Zakres współpracy szkół gminnych z organizacjami pozarządowymi oraz liczba osób biorących w niej udział.	☒ Jednostki oświatowe.
	● Liczba osób biorących udział w przedsięwzięciach kształtowania społeczeństwa obywatelskiego.	☒ Jednostki oświatowe.
	◆ Realizacja zadań strategicznych 6.1.1, 6.1.2 w terminach przewidzianych w SRGLZ 2014-2020.	☒ Urząd Miasta i Gminy.
	◆ Opracowanie i wdrożenie programu, o którym mowa w zadaniu strategicznym 6.3 w terminie przewidzianym w SRGLZ 2014-2020.	☒ Urząd Miasta i Gminy.
Rozwój systemu pomocy społecznej	● Liczba osób dotkniętych bezdomnością.	☒ OPS.
	● Liczba osób dotkniętych alkoholizmem.	☒ OPS.
	● Liczba osób dotkniętych narkomanią	☒ OPS.
	● Liczba osób dotkniętych ubóstwem	☒ OPS.
	● Liczba osób dotkniętych patologiami rodziny	☒ OPS.
	● Liczba rodzin wymagających lokalu socjalnego i nie posiadających dostępu do takiego lokalu.	☒ OPS.
	● Liczba wolontariuszy działających w gminie.	☒ OPS.
	● Liczba dzieci wymagających objęcia działalnością świetlic środowiskowych ale nią nie objętych.	☒ OPS.
	<input type="checkbox"/> Uzyskanie następujących ocen: - co najmniej 60% mieszkańców uważa, iż w gminie istnieje dobry system prewencji i rozwiązywania problemów społecznych, - co najmniej 60% mieszkańców uważa, iż w gminie istnieje dobry system pomocy społecznej.	☒ Wyniki badań ankietowych mieszkańców.
	◆ Realizacja zadań strategicznych 7.1.1, 7.1.2, w terminach przewidzianych w SRGLZ 2014-2020.	☒ Urząd Miasta i Gminy.
◆ Opracowanie i wdrożenie programów, o których mowa w zadaniach strategicznych 7.3, 7.5, 7.6, 7.8 w terminach przewidzianych w SRGLZ 2014-2020.	☒ Urząd Miasta i Gminy.	

Cel op.	Mierniki efektu / działania / opinii	Źródła informacji
Rozwój systemów bezpieczeństwa publicznego	<ul style="list-style-type: none"> ⊙ Liczba przestępstw przeciwko mieszkańcom, turystom, kuracuszom oraz ich mieniu. 	<ul style="list-style-type: none"> ☒ Komenda Powiatowa Policji.
	<ul style="list-style-type: none"> ⊙ Liczba przestępstw i negatywnych zdarzeń niekaralnych popełnianych w szkołach gminnych. 	<ul style="list-style-type: none"> ☒ Gminne szkoły.
	<ul style="list-style-type: none"> ⊙ Liczba wypadków w gospodarstwach domowych i rolnych. 	<ul style="list-style-type: none"> ☒ Komenda Powiatowa Policji.
	<ul style="list-style-type: none"> ⊙ Liczba wypadków i zdarzeń drogowych. 	<ul style="list-style-type: none"> ☒ Komenda Powiatowa Policji.
	<ul style="list-style-type: none"> ⊙ Liczba pożarów i straty przez nie spowodowane. 	<ul style="list-style-type: none"> ☒ Komenda Powiatowa PSP.
	<ul style="list-style-type: none"> ⊙ Liczba i parametry techniczne podstawowych elementów wyposażenia jednostek OSP. 	<ul style="list-style-type: none"> ☒ Ochotnicze straże pożarne.
	<ul style="list-style-type: none"> ⊙ Wartość strat powodziowych. 	<ul style="list-style-type: none"> ☒ Urząd Miasta i Gminy
	<ul style="list-style-type: none"> ⊙ Liczba osób objętych programami edukacyjnymi w zakresie poszczególnych form bezpieczeństwa. ▣ Uzyskanie następujących ocen: <ul style="list-style-type: none"> - minimum 90% kuracjuszy i turystów ocenia zagrożenie przestępczością jako najwyżej niskie, - minimum 80% mieszkańców ocenia zagrożenie przestępczością jako najwyżej niskie, - minimum 90% mieszkańców uznaje, że niszczenie mienia publ. nie jest problemem w gminie, - minimum 80% mieszkańców uznaje drogi na terenie gminy za bezpieczne, - minimum 90% rodziców uczniów szkół gminnych uznaje, że ich dzieci są w nich bezpieczne, 	<ul style="list-style-type: none"> ☒ ww. podmioty. ☒ Wyniki badań ankietowych mieszkańców. ☒ Wyniki badań ankietowych osób korzystających z usług uzdrowiskowych i turystyczno-rekreacyjnych.
	Rozwój systemu samorządu i administracji gminnej	<ul style="list-style-type: none"> ⊙ Wartość sprywatyzowanego mienia gminy i jej jednostek.
<ul style="list-style-type: none"> ⊙ Liczba usług zrealizowanych lub klientów obsłużonych przez Urząd Miasta i Gminy oraz jednostki gminy za pośrednictwem środków komunikacji elektronicznej. 		<ul style="list-style-type: none"> ☒ Urząd Miasta i Gminy. ☒ Jednostki organizacyjne.
<ul style="list-style-type: none"> ⊙ Wartość wsparcia zewnętrznego, pozyskanego na realizację zadań gminy. 		<ul style="list-style-type: none"> ☒ Urząd Miasta i Gminy.
<ul style="list-style-type: none"> ⊙ Ilość / wartość porad, szkoleń itp. udzielonych / zrealizowanych / wspartych w zakresie pozyskiwania środków pomocowych. 		<ul style="list-style-type: none"> ☒ Urząd Miasta i Gminy. ☒ Wsparte podmioty.
<ul style="list-style-type: none"> ⊙ Ilość / wartość działań organizacji pozarządowych zrealizowanych dzięki wsparciu gminy. 		<ul style="list-style-type: none"> ☒ Urząd Miasta i Gminy. ☒ Wsparte NGO.
<ul style="list-style-type: none"> ⊙ Ilość / wartość / skutki działań w zakresie współpracy z innymi, krajowymi samorządami. 		<ul style="list-style-type: none"> ☒ Urząd Miasta i Gminy. ☒ Jednostki organizacyjne.
<ul style="list-style-type: none"> ⊙ Liczba i zakres merytoryczny poszczególnych przedsięwzięć z zakresu dialogu społecznego. 		<ul style="list-style-type: none"> ☒ Urząd Miasta i Gminy.
<ul style="list-style-type: none"> ▣ Uzyskanie następujących ocen: <ul style="list-style-type: none"> - co najmniej 90% korzystających z usług administracyjnych UMiG ocenia je dobrze, - co najmniej 60% mieszkańców uznaje, że system komunikacji społecznej w układzie „mieszkańcy – władze gminy” jest co najmniej dostateczny. 		<ul style="list-style-type: none"> ☒ Wyniki badań ankietowych korzystających z usług UMiG. ☒ Wyniki badań ankietowych mieszkańców.
<ul style="list-style-type: none"> ◆ Realizacja zadań strategicznych 9.3.1, 9.3.2, 9.3.3, 9.5.3 w terminach przewidzianych w SRGLZ 2014-2020. 		<ul style="list-style-type: none"> ☒ Urząd Miasta i Gminy.
<ul style="list-style-type: none"> ◆ Opracowanie i wdrożenie programów, o których mowa w zadaniach strategicznych 9.7.1-9.7.5 w terminach przewidzianych w SRGLZ 2014-2020. 	<ul style="list-style-type: none"> ☒ Urząd Miasta i Gminy. 	

Cel op.	Mierniki efektu / działania / opinii	Źródła informacji
Rozwój systemu opieki zdrowotnej	<ul style="list-style-type: none"> ⊙ Liczba przewlekłe chorych / zmarłych na choroby podstawowe. 	<ul style="list-style-type: none"> ☒ Bank Danych Lokalnych
	<ul style="list-style-type: none"> ⊙ Liczba osób objętych poszczególnymi gminnymi programami profilaktyki prozdrowotnej. 	<ul style="list-style-type: none"> ☒ Urząd Miasta i Gminy.
	<ul style="list-style-type: none"> ▣ Uzyskanie następujących ocen: <ul style="list-style-type: none"> - co najmniej 80% mieszkańców uznaje, że dostęp do POZ jest co najmniej dobry, - co najmniej 70% mieszkańców uznaje, że dostęp do SOZ jest co najmniej dobry, - co najmniej 70% mieszkańców uznaje, że wiedzą na czym polega profilaktyka prozdrowotna, - co najmniej 60% mieszkańców uznaje, że często podejmuje działania profilaktyczne. 	<ul style="list-style-type: none"> ☒ Wyniki badań ankietowych mieszkańców.
	<ul style="list-style-type: none"> ⊠ Opracowanie i wdrożenie programów, o których mowa w zadaniach strategicznych 10.2, 10.3 w terminach przewidzianych w SRGLZ 2014-2020. 	<ul style="list-style-type: none"> ☒ Urząd Miasta i Gminy.
Rozwój systemu kultury	<ul style="list-style-type: none"> ⊙ Liczba przedsięwzięć kulturalnych zrealizowanych przez (przy współudziale) samorządu gminy. 	<ul style="list-style-type: none"> ☒ Urząd Miasta i Gminy.
	<ul style="list-style-type: none"> ⊙ Liczba uczestników przedsięwzięć kulturalnych zrealizowanych przez (przy współudziale) gminy. 	<ul style="list-style-type: none"> ☒ Urząd Miasta i Gminy.
	<ul style="list-style-type: none"> ⊙ Zakres usług kulturalnych regularnie świadczonych przez gminne jednostki organizacyjne. 	<ul style="list-style-type: none"> ☒ Jednostki gminy.
	<ul style="list-style-type: none"> ⊙ Liczba osób regularnie korzystających z usług kulturalnych gminnych jednostek organizacyjnych. 	<ul style="list-style-type: none"> ☒ Gminne jednostki.
	<ul style="list-style-type: none"> ⊙ Zakres udziału samorządu gminnego w ponadlokalnych programach kulturalnych. 	<ul style="list-style-type: none"> ☒ Urząd Miasta i Gminy.
	<ul style="list-style-type: none"> ⊙ Wartość środków przeznaczonych na prewencję degradacji i rewitalizację obiektów zabytkowych. 	<ul style="list-style-type: none"> ☒ Urząd Miasta i Gminy.
	<ul style="list-style-type: none"> ▣ Uzyskanie następujących ocen: <ul style="list-style-type: none"> - minimum 50% kuracjuszy i turystów uznaje ofertę kulturalno-rozrywkową gminy za atrakcyjną, - minimum 50% mieszkańców uznaje przedsięwzięcia kulturalne organizowane lub wspierane przez gminę za atrakcyjne. 	<ul style="list-style-type: none"> ☒ Wyniki badań ankietowych mieszkańców. ☒ Wyniki b. ankiet. korzystających z usług uzdr. i turyst.-rekreac.
<ul style="list-style-type: none"> ⊠ Realizacja zadań strategicznych 11.1.1-11.1.4 w terminach przewidzianych w SRGLZ 2014-2020 	<ul style="list-style-type: none"> ☒ Urząd Miasta i Gminy. 	
<ul style="list-style-type: none"> ⊠ Opracowanie i wdrożenie programów, o których mowa w zadaniach strategicznych 11.3, 11.4 w terminie przewidzianym w SRGLZ 2014-2020. 	<ul style="list-style-type: none"> ☒ Urząd Miasta i Gminy. 	
Rozwój systemu mieszkalnictwa	<ul style="list-style-type: none"> ⊙ Liczba mieszkań i metraż budynków mieszkalnych, których budowa została zgłoszona. 	<ul style="list-style-type: none"> ☒ Starostwo Powiatowe.
	<ul style="list-style-type: none"> ⊙ Liczba i metraż sprywatyzowanych przez gminę mieszkań komunalnych. 	<ul style="list-style-type: none"> ☒ Urząd Miasta i Gminy
	<ul style="list-style-type: none"> ⊙ Powierzchnia sprzedanych działek komunalnych przeznaczonych w MPZP pod mieszkalnictwo. 	<ul style="list-style-type: none"> ☒ Urząd Miasta i Gminy.
	<ul style="list-style-type: none"> ⊙ Liczba i podstawowe parametry techniczne obiektów małej architektury. 	<ul style="list-style-type: none"> ☒ Urząd Miasta i Gminy.
	<ul style="list-style-type: none"> ▣ Uzyskanie następujących ocen: <ul style="list-style-type: none"> - minimum 70% mieszkańców uznaje połączenia gminy z otocz. za co najmniej dostateczne, - minimum 70% mieszkańców uznaje estetykę miejsc publicznych za co najmniej dostateczną. 	<ul style="list-style-type: none"> ☒ Wyniki badań ankietowych mieszkańców.
	<ul style="list-style-type: none"> ⊠ Realizacja zadań strategicznych 12.1.1, 12.3.3 w terminach przewidzianych w SRGLZ 2014-2020. 	<ul style="list-style-type: none"> ☒ Urząd Miasta i Gminy.
	<ul style="list-style-type: none"> ⊠ Opracowanie i wdrożenie programu, o którym mowa w zadaniu strategicznym 12.2 w terminie przewidzianym w SRGLZ 2014-2020. 	<ul style="list-style-type: none"> ☒ Urząd Miasta i Gminy.

Cel op.	Mierniki efektu / działania / opinii	Źródła informacji
SFERA ŚRODOWISKOWA		
Rozwój systemów ochrony środowiska	<ul style="list-style-type: none"> ⊙ Poziom zanieczyszczenia wód podziemnych i powierzchniowych. 	<ul style="list-style-type: none"> ☒ WIOŚ.
	<ul style="list-style-type: none"> ⊙ Poziom zanieczyszczenia gleb. 	<ul style="list-style-type: none"> ☒ WIOŚ.
	<ul style="list-style-type: none"> ⊙ Poziom zanieczyszczenia powietrza. 	<ul style="list-style-type: none"> ☒ WIOŚ.
	<ul style="list-style-type: none"> ⊙ Natężenie hałasu w miejscach najsilniejszego zagrożenia nim mieszkańców, kuracjuszy i turystów. 	<ul style="list-style-type: none"> ☒ WIOŚ.
	<ul style="list-style-type: none"> ⊙ Stan flory i fauny 	<ul style="list-style-type: none"> ☒ WIOŚ.
	<ul style="list-style-type: none"> ▣ Uzyskanie następujących ocen: <ul style="list-style-type: none"> - co najmniej 80% kuracjuszy oraz turystów uznaje środowisko gminy za atrakcyjne i nieskażone, - co najmniej 50% mieszkańców uznaje, że środowisko naturalne w gminie jest co najmniej dobrze chronione. 	<ul style="list-style-type: none"> ☒ Wyniki badań ankietowych mieszkańców. ☒ Wyniki badań ankietowych osób korzystających z usług uzdrowskowych i turystyczno-rekreac.
Rozwój systemów gospodarki odpadami	<ul style="list-style-type: none"> ⊙ Udział wytwórców objętych selektywną zbiórką odpadów komunalnych w całkowitej ich liczbie. 	<ul style="list-style-type: none"> ☒ Urząd Miasta i Gminy.
	<ul style="list-style-type: none"> ⊙ Udziały, selektywnie zebranych surowców wtórnych w całkowitej ilości zebranych odpadów. 	<ul style="list-style-type: none"> ☒ Urząd Miasta i Gminy.
	<ul style="list-style-type: none"> ⊙ Udziały, selektywnie zebranych odpadów niebezpiecznych w całkowitej ilości zebranych odpadów. 	<ul style="list-style-type: none"> ☒ Urząd Miasta i Gminy.
	<ul style="list-style-type: none"> ⊙ Udział odpadów ulegających biodegradacji w całkowitej ilości zebranych odpadów komunalnych. 	<ul style="list-style-type: none"> ☒ Urząd Miasta i Gminy.
	<ul style="list-style-type: none"> ⊙ Liczba nielegalnych składowisk odpadów oraz szacowany wolumen zawartych w nich odpadów. 	<ul style="list-style-type: none"> ☒ Urząd Miasta i Gminy.
	<ul style="list-style-type: none"> ⊙ Ilość azbestu usuniętego i pozostałego do usunięcia. 	<ul style="list-style-type: none"> ☒ UMWD i PINB.
	<ul style="list-style-type: none"> ⊠ Opracowanie i wdrożenie programu, o którym mowa w zadaniu strategicznym 14.2 w terminie przewidzianym w SRGLZ 2014-2020. 	<ul style="list-style-type: none"> ☒ Urząd Miasta i Gminy.
Rozwój systemów zarządzania zasobami środowiska	<ul style="list-style-type: none"> ⊙ Powierzchnia gruntów rolnych poddanych wspartej przez gminę rekultywacji. 	<ul style="list-style-type: none"> ☒ Urząd Miasta i Gminy.
	<ul style="list-style-type: none"> ⊙ Powierzchnia zalesień, zadrzewień i zakrzewień wspartych przez gminę 	<ul style="list-style-type: none"> ☒ Urząd Miasta i Gminy.
	<ul style="list-style-type: none"> ⊙ Liczba i zakres merytoryczny konfliktów między sferą środowiskową a gospodarczą i społeczną. 	<ul style="list-style-type: none"> ☒ Urząd Miasta i Gminy.
	<ul style="list-style-type: none"> ⊙ Zakres wsparcia organizacji pozarządowych działających na rzecz ochrony środowiska. 	<ul style="list-style-type: none"> ☒ Urząd Miasta i Gminy.
	<ul style="list-style-type: none"> ⊙ Łączna moc odnawialnych źródeł energii wykorzystywanych w gminie. 	<ul style="list-style-type: none"> ☒ Urząd Miasta i Gminy.
	<ul style="list-style-type: none"> ⊠ Opracowanie i wdrożenie programów, o których mowa w zadaniach strategicznych 15.1, 15.5 w terminie przewidzianym w SRGLZ 2014-2020. 	<ul style="list-style-type: none"> ☒ Urząd Miasta i Gminy.

Cel op.	Mierniki efektu / działania / opinii	Źródła informacji
Rozwój systemów zarządzania informacją o środowisku	<input type="radio"/> Zakres i aktualność informacji o stanie środowiska naturalnego posiadanych przez samorząd gminy.	<input checked="" type="checkbox"/> Urząd Miasta i Gminy
	<input type="radio"/> Zakres i aktualność, posiadanych przez samorząd gminy, informacji o głównych źródłach zanieczyszczeń.	<input checked="" type="checkbox"/> Urząd Miasta i Gminy
	<input type="radio"/> Liczba i zakres, przeprowadzonych przez samorząd gminy, kontroli przestrzegania przepisów o ochronie środowiska.	<input checked="" type="checkbox"/> Urząd Miasta i Gminy
	<input type="radio"/> Liczba, przeprowadzonych przez samorząd gminy, kontroli w zakresie postępowania z odpadami.	<input checked="" type="checkbox"/> Urząd Miasta i Gminy
	<input type="radio"/> Liczba osób objętych proekologiczną działalnością edukacyjną prowadzoną lub wspieraną przez samorząd gminy.	<input checked="" type="checkbox"/> Urząd Miasta i Gminy <input checked="" type="checkbox"/> Jednostki gminy
	<input type="radio"/> Zakres i aktualność informacji o stanie środowiska naturalnego udostępnionych w danym roku przez samorząd gminy	<input checked="" type="checkbox"/> Urząd Miasta i Gminy
	<input type="radio"/> Zakres i aktualność informacji o głównych źródłach zanieczyszczeń udostępnionych w danym roku przez samorząd gminy.	<input checked="" type="checkbox"/> Urząd Miasta i Gminy
	<input checked="" type="checkbox"/> Uzyskanie następujących ocen: - co najmniej 50% mieszkańców charakteryzuje się co najmniej średnim poziomem świadomości ekologicznej.	<input checked="" type="checkbox"/> Wyniki badań ankietowych mieszkańców.

10.3. Ocena wyników monitoringu

Ocena wyników monitoringu to druga faza procedury ewaluacyjnej. Ocena wyników monitoringu będzie przeprowadzać ZWS i Burmistrz. ZWS przygotowuje:

1. ocenę zmian właściwości gminy i czynników jej rozwoju (tylko w latach 2017 i 2019),
2. ocenę stopnia wykonania zadań strategicznych SRGLZ 2014-2020 wzbogaconej o statystykę realizacji zadań SRGLZ 2014-2020,
3. ocenę poziomu wskaźników,
4. opcjonalnie: propozycje zmian listy zadań strategicznych SRGLZ 2014-2020,
5. opcjonalnie: wniosek o uchylenie SRGLZ 2014-2020 i przyjęcie nowej Strategii.

Wyniki monitoringu oraz ocena wyników monitoringu będą połączone w „Sprawozdanie z Realizacji Strategii Rozwoju Gminy Łądek-Zdrój na lata 2014-2020 w roku XXXX”. Burmistrz będzie przedkładał to sprawozdanie Radzie Miasta i Gminy w drugim kwartale roku następującego po roku sprawozdawczym.

10.4. Aktualizacja lub zmiana Strategii oraz zmiany prawno-organizacyjne

Jest to finalna, trzecia faza ewaluacji. Prowadzić ją będzie Rada Miasta i Gminy i Zarząd Burmistrz. Zadaniem Rady Miasta i Gminy będzie:

1. przyjmowanie „Sprawozdań z Realizacji Strategii Rozwoju Gminy Łądek-Zdrój na lata 2014-2020” składanych przez Burmistrza,
2. podejmowanie uchwał o zmianie uchwały o przyjęciu Strategii Rozwoju Gminy Łądek-Zdrój na lata 2014-2020,
3. uchylenie uchwały o przyjęciu Strategii Rozwoju Gminy Łądek-Zdrój na lata 2014-2020 i przyjęcie uchwały o nowej Strategii, w przypadku takiej konieczności,
4. przyjmowanie uchwał oraz uchwał o zmianie uchwał, w celu usprawnienia procesu wdrażania i ewaluacji SRGLZ 2014-2020,

natomiast do zadań Burmistrza należeć będzie:

1. wykonywanie ww. uchwał,
2. podejmowanie zarządzeń mających na celu usprawnienie procesu wdrażania i ewaluacji SRGLZ 2014-2020.

11. Spisy

11.1. Znaczenie skrótów i symboli graficznych

Strategia Rozwoju Gminy Łądek-Zdrój na lata 2014-2020, ze względu na stawiane przed nią cele, jest obszernym dokumentem o złożonej strukturze. W celu zwiększenia jej przejrzystości zastosowany został system skrótów i symboli graficznych. Pozwala on czytelnikowi w szybki sposób zorientować się jakiej sfery rozwoju lokalnego dotyczy dany fragment tekstu, lub które części strategii są najważniejsze dla zrozumienia jej istoty. Jego składniki zostały zaprezentowane w tabelach nr 12 i 13.

Tabela 12. Symbole graficzne w Strategii Rozwoju Gminy Łądek-Zdrój na lata 2014-2020



L.p.	Symbol graficzny	Znaczenie
1.	kolor: 	tymi kolorem oznaczono zagadnienia związane z gospo- darczą płaszczyzną rozwoju Gminy Łądek-Zdrój
2.	kolor: 	tymi kolorem oznaczono zagadnienia związane ze spo- leczną płaszczyzną rozwoju Gminy Łądek-Zdrój
3.	kolor: 	tymi kolorem oznaczono zagadnienia związane ze środo- wiskową płaszczyzną rozwoju Gminy Łądek-Zdrój

Tabela 13. Skrót w Strategii Rozwoju Gminy Łądek-Zdrój na lata 2014-2020

L.p.	Skrót	Znaczenie
1.	SRPS 2009-2015	Gminna Strategia Rozwiązywania Problemów Społecznych w Gminie Łądek-Zdrój na lata 2009-2015
2.	PPRPAPN	Gminny Program Profilaktyki i Rozwiązywania Problemów Alkoholowych oraz Przeciwdziałania Narkomanii w Łądku-Zdroju
3.	PPPR 2016-2020	Gminny Program Przeciwdziałania Przemocy w Rodzinie oraz Ochrony Ofiar Przemocy w rodzinie na lata 2016-2020
4.	PPPR 2012-2015	Gminny Program Przeciwdziałania Przemocy w Rodzinie oraz Ochrony Ofiar Przemocy w Rodzinie na lata 2012-2015
5.	PWR 2012-2014	Gminny Program Wspierania Rodziny na lata 2012-2014
6.	PWR 2015-2017	Gminny Program Wspierania Rodziny na lata 2015-2017
7.	PWR 2018-2020	Gminny Program Wspierania Rodziny na lata 2018-2020
8.	LPR 2010-2015	Lokalny Program Rewitalizacji Łądka-Zdroju (okres programowania: 2010-2015)
9.	LPR 2016-2020	Lokalny Program Rewitalizacji Łądka-Zdroju na lata 2016-2020
10.	MPZP	Miejskowy Plan Zagospodarowania Przestrzennego
11.	PUR	Plan Urzędzeniowo-Rolny Gminy Łądek-Zdrój
12.	POM	plany odnowy miejscowości
13.	PBSO 2014-2022	Program Budowy Społeczeństwa Obywatelskiego Gminy Łądek-Zdrój na lata 2015-2020
14.	PEE 2012	Program Edukacji Ekologicznej Gminy Łądek Zdrój z 2012 r.
15.	POŚ 2015-2020	Program Ochrony Środowiska Gminy Łądek-Zdrój na lata 2015-2020 z perspektywą do roku 2024
16.	POZP 2015	Program Ochrony Zdrowia Psychicznego na Terenie Gminy Łądek-Zdrój na rok 2015
17.	POZ 2014-2017	Program Opieki nad Zabytkami dla Gminy Łądek-Zdrój na lata 2015-2018
18.	POZ 2018-2021	Program Opieki nad Zabytkami dla Gminy Łądek-Zdrój na lata 2019-2022
19.	PPZHPV 2012-	Program Profilaktyczno-Zdrowotny Dotyczący Zakażeń Wirusem

L.p.	Skrót	Znaczenie
	2021	Brodawczaka Ludzkiego (HPV) Realizowany w Gminie Łądek-Zdrój w latach 2012-2021
20.	PPG 2015-2020	Program Promocji Gospodarczej Gminy Łądek-Zdrój na lata 2015-2020
21.	PUA	Program Usuwania Azbestu z Terenu Gminy Łądek-Zdrój
22.	PWOP	Program Współpracy Gminy Łądek-Zdrój z Organizacjami Pozarządowymi i Innymi Podmiotami Prowadzącymi Działalność Pożytku Publicznego na Rzecz Mieszkańców Gminy Łądek-Zdrój
23.	POZB	Programy Opieki nad Zwierzętami Bezdomnymi oraz Zapobiegania Bezdomności Zwierząt na Terenie Gminy Łądek-Zdrój
24.	PZPZCEEPG 2008	Projekt Założeń do Planu Zaopatrzenia w Ciepło, Energię Elektryczną i Paliwa Gazowe dla Miasta i Gminy Łądek-Zdrój z 2008 r.
25.	SRPS 2016-2020	Gminna Strategia Rozwiązywania Problemów Społecznych w Gminie Łądek-Zdrój na lata 2016-2020
26.	SRGLZ 2014-2020	Strategia Rozwoju Gminy Łądek-Zdrój na lata 2014-2020 (niniejszy dokument)
27.	SRS	strategie rozwoju sołectw
28.	SUKZP	Studium Uwarunkowań i Kierunków Zagospodarowania Przemysłowego Miasta i Gminy Łądek-Zdrój
29.	PRMUWK 2016-2020	Wieloletni Plan Rozwoju i Modernizacji Urzędzeń Wodociągowych i Kanalizacyjnych na Terenie Gminy Łądek Zdrój na lata 2016-2020
30.	PRMUWK 2012-2015	Wieloletni Plan Rozwoju i Modernizacji Urzędzeń Wodociągowych i Urzędzeń Kanalizacyjnych na Terenie Gminy Łądek Zdrój na lata 2012-2015
31.	PGMZ 2015-2020	Wieloletni Program Gospodarowania Mieszkaniowym Zasobem Gminy Łądek Zdrój na lata 2015-2020
32.	WPF 2014-2021	Wieloletnia Prognoza Finansowa Miasta i Gminy Łądek-Zdrój na lata 2014-2021
33.	ZWS	Zespół ds. Wdrażania Strategii Rozwoju Gminy Łądek-Zdrój na lata 2014-2020

11.2. Spis tabel

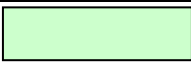
Tabela 1. Atuty Gminy Łądek-Zdrój.....	13
Tabela 2. Stymulanty rozwoju Gminy Łądek-Zdrój	16
Tabela 3. Problemy Gminy Łądek-Zdrój	17
Tabela 4. Destymulanty rozwoju Gminy Łądek-Zdrój	21
Tabela 5. Szanse wewnętrzne Gminy Łądek-Zdrój	22
Tabela 6. Szanse zewnętrzne Gminy Łądek-Zdrój	23
Tabela 7. Zagrożenia wewnętrzne Gminy Łądek-Zdrój	26
Tabela 8. Zagrożenia zewnętrzne Gminy Łądek-Zdrój	27
Tabela 9. Priorytety rozwoju Gminy Łądek-Zdrój.....	41
Tabela 10. Wykaz zadań strategicznych Gminy Łądek-Zdrój	47
Tabela 11. Przykłady wskaźników monitoringu wdrażania Strategii Rozwoju Gminy Łądek-Zdrój na lata 2014-2020.....	71
Tabela 12. Symbole graficzne w Strategii Rozwoju Gminy Łądek-Zdrój na lata 2014-2020	80
Tabela 13. Skróty w Strategii Rozwoju Gminy Łądek-Zdrój na lata 2014-2020	80
Tabela 14. Powiązania celów operacyjnych i priorytetów SRGLZ 2014-2020 i Strategii Rozwoju Powiatu Kłodzkiego na lata 2008-2015.	84
Tabela 15. Powiązania celów operacyjnych i priorytetów SRGLZ 2014-2020 z priorytetami Strategii Rozwoju Województwa Dolnośląskiego do 2020 roku.....	87

11.3. Spis rysunków

Rysunek 1. Metodologia budowy Strategii Rozwoju Gminy Łądek-Zdrój na lata 2014-2020.....	11
Rysunek 2. Analiza SWOT Plus Gminy Łądek-Zdrój.....	12
Rysunek 3. Okres i horyzont czasowy Strategii Rozwoju Gminy Łądek-Zdrój na lata 2014-2020.....	30
Rysunek 4. Misja, wizja oraz hierarchiczna struktura celów strategicznych, operacyjnych i zadań strategicznych Gminy Łądek-Zdrój.....	33
Rysunek 5. Cele strategiczne i operacyjne Gminy Łądek-Zdrój.....	40
Rysunek 6. Mapa koordynacji dokumentów planistycznych Gminy Łądek-Zdrój – stan w dniu przyjęcia SRGLZ 2014-2020.....	66

11.4. Spis dokumentów zgodności horyzontalnej i wertykalnej

GMINY SĄSIEDNIE

- *Strategia Rozwoju Gminy Stronie Śląskie na lata 2013-2022.*
- *Strategia Rozwoju Gminy Bystrzyca Kłodzka na lata 2008-2015.*
- *Strategia Rozwoju Gminy Kłodzko.*
- *Strategia Rozwoju Gminy Złoty Stok z 2004 r.*

POWIAT KŁODZKI

- *Strategia Rozwiązywania Problemów Społecznych Powiatu Kłodzkiego na lata 2007-2015.*
- *Plan Rozwoju Lokalnego Powiatu Kłodzkiego na lata 2004-2015.*
- *Strategia Rozwoju Powiatu Kłodzkiego na lata 2008-2015.*
- *Program Ochrony Środowiska i Plan Gospodarki Odpadami Dla Powiatu Kłodzkiego z 2004 r.*

WOJEWÓDZTWO DOLNOŚLĄSKIE

- *Strategia Rozwoju Województwa Dolnośląskiego 2020*
- *Dolnośląska Strategia Integracji Społecznej na lata 2014-2020*
- *Dolnośląski Programu Profilaktyki i Rozwiązywania Problemów Uzależnień na lata 2013-2016*
- *Plan Zagospodarowania Przestrzennego Województwa Dolnośląskiego z 2013 r.*
- *Priorytety Współpracy Zagranicznej Województwa Dolnośląskiego z 2009 r.*
- *Program Edukacji Ekologicznej dla Dolnego Śląska z 2005 r.*
- *Program Rozwoju Infrastruktury Transportowej i Komunikacji dla Województwa Dolnośląskiego.*
- *Program Rozwoju Turystyki dla Województwa Dolnośląskiego z 2005 r., wraz z Aktualizacją Programu Rozwoju Turystyki dla Województwa Dolnośląskiego z 2009 r.*
- *Projekt „Stanowiska negocjacyjnego Samorządu Województwa Dolnośląskiego” z 2014 r.*
- *Projekt Regionalnego Programu Operacyjnego Województwa Dolnośląskiego na lata 2014-2020.*
- *Regionalna Strategia Innowacji dla Województwa Dolnośląskiego na lata 2011-2020*
- *Regionalny Plan Działań Na Rzecz Zatrudnienia na 2014 rok – Dolnośląski Wojewódzki Urząd Pracy 2014.*
- *Strategia Rozwoju Społeczeństwa Informacyjnego na Dolnym Śląsku do roku 2020*
- *Wojewódzki Plan Gospodarki Odpadami dla Województwa Dolnośląskiego z 2012 r.*
- *Studium Zagospodarowania Przestrzennego Pogranicza Polsko-Czeskiego z 2005 r.*
- *Program Małej Retencji Wodnej w Województwie Dolnośląskim z 2006 r.*

- *Program Rozwoju Turystyki dla Województwa Dolnośląskiego.*

RZECZPOSPOLITA POLSKA

- *Długookresowa Strategia Rozwoju Kraju. Polska 2030. Trzecia Fala Nowoczesności*
- *Strategia Rozwoju Kraju 2020 – Aktywne społeczeństwo, konkurencyjna gospodarka, sprawne państwo.*
- *Strategia zrównoważonego rozwoju wsi, rolnictwa i rybactwa na lata 2012-2020 – przyjęta przez Radę Ministrów w dniu 25 kwietnia 2012 r.*
- *Strategia Wspierania Rozwoju Społeczeństwa Obywatelskiego na lata 2009-2015.*
- *Strategia Rozwoju Sportu w Polsce do roku 2015 - przyjęta przez Radę Ministrów w dniu 23 stycznia 2007 r.*
- *Koncepcja Przestrzennego Zagospodarowania Kraju 2030 – przyjęta przez Radę Ministrów w dniu 15 kwietnia 2012 r.*
- *Strategia Innowacyjności i Efektywności Gospodarki „Dynamiczna Polska 2020”*
- *Strategia Rozwoju Transportu do 2020 r. (z perspektywą do 2030 r.)*
- *Strategia „Sprawne Państwo 2020”*
- *Strategia Rozwoju Kapitału Społecznego 2020*
- *Krajowa Strategia Rozwoju Regionalnego 2010 – 2020: Regiony, Miasta, Obszary wiejskie*
- *Strategia Rozwoju Systemu Bezpieczeństwa Narodowego Rzeczypospolitej Polskiej 2022*
- *Strategia Zrównoważonego Rozwoju Wsi, Rolnictwa i Rybactwa” na lata 2012–2020*
- *Strategia Rozwoju Kapitału Ludzkiego 2020*
- *Strategia Bezpieczeństwo Energetyczne i Środowisko.*
- *Strategia Rozwoju Pogranicza Polsko-Czeskiego*

UNIA EUROPEJSKA

- *Strategia „Europa 2020”.*

ORGANIZACJA NARODÓW ZJEDNOCZONYCH

- *Agenda 21 – Globalny Program Działań na Rzecz Rozwoju Zrównoważonego w Perspektywie XXI Wieku - Konferencja Narodów Zjednoczonych „Środowisko i Rozwój” (UNCED) - w Rio de Janeiro, czerwiec 1992 roku.*

12. Załączniki

Załącznik 1. Zgodność SRGLZ 2014-2020 ze Strategią Rozwoju Powiatu Kłodzkiego na lata 2008-2015 oraz Strategią Rozwoju Województwa Dolnośląskiego do 2020 roku

Tabela 14. Powiązania celów operacyjnych i priorytetów SRGLZ 2014-2020 i Strategii Rozwoju Powiatu Kłodzkiego na lata 2008-2015.

Cele operacyjne i priorytety SRGLZ 2014-2020	...są zgodne z następującymi celami Strategii Rozwoju Powiatu Kłodzkiego na lata 2008-2015
SFERA GOSPODARCZA (w tym infrastruktura techniczna)	
<p>Rozwój przedsiębiorczości (O1) (P01) Pozyskanie inwestycji zewnętrznych, w szczególności w sferze turystyki, rekreacji i usług medycznych. (P02) Dynamizacja małej przedsiębiorczości, w szczególności w sferze turystyki, rekreacji i usług medycznych. (P03) Krajowa i międzynarodowa promocja gospodarcza gminy.</p>	<ul style="list-style-type: none"> - Dywersyfikacja kierunków sprzedaży. - Wzrost zatrudnienia. - Wspieranie inicjatyw lokalnych. - Poprawa konkurencyjności gospodarki rolno – żywnościowej. - Prowadzenie inwestycji modernizacyjnych związanych z przekształceniem i dostosowaniem bazy uzdrowskiej do współczesnych potrzeb kuracjuszy. - Osiągnięcie stabilnej rentowności w działalności lecznictwa uzdrowskiego.
<p>Rozwój rynku pracy (O2) (P04) Dostosowanie struktury podaży na lokalnym rynku pracy do struktury popytu na tym rynku, (P05) Zmniejszenie liczby bezrobotnych.</p>	<ul style="list-style-type: none"> - Dostosowanie sieci placówek do demografii oraz potrzeb rynku pracy powiatu kłodzkiego dająca gwarancję kształcenia zgodną z oczekiwaniami klientów. - Aktywne społeczeństwo powiatu kłodzkiego. - Obniżanie bezrobocia.
<p>Rozwój funkcji uzdrowskich i turystyczno-rekreacyjnych (O3) (P06) Rozwój sieciowych, strefowych i punktowych obiektów infrastruktury turystyczno-rekreacyjnej. (P07) Doskonalenie prawnych, organizacyjnych, infrastrukturalnych i informacyjnych warunków rozwoju funkcji uzdrowskich i turystyczno-rekreacyjnych. (P08) Profesjonalny krajowy i międzynarodowy marketing uzdrowski i turystyczno-rekreacyjny gminy.</p>	<ul style="list-style-type: none"> - Wykorzystywanie walorów kulturowych dla promocji powiatu kłodzkiego - Powiat kłodzki jako subregion wypoczynkowy, turystyczny i uzdrowski o wysokim standardzie usług. - Turystyka i wypoczynek jako podstawowy dział gospodarki powiatu. - Zrównoważony rozwój obszarów wiejskich w oparciu o istniejące zasoby ludzkie, społeczne, przyrodnicze, historyczne, kulturowe, infrastrukturalne i wiedzę - Dostosowanie struktury bazy zabiegowej do szerszego świadczenia usług z zakresu SPA, wellness, fitness, beauty – nakłady inwestycyjne. - Przyjęcie działań marketingowych promujących SPA, wellness, fitness, beauty oraz dotychczasowego kierunku tradycyjnego lecznictwa uzdrowskiego. - Dywersyfikacja kierunków sprzedaży.

Cele operacyjne i priorytety SRGLZ 2014-2020	...są zgodne z następującymi celami Strategii Rozwoju Powiatu Kłodzkiego na lata 2008-2015
<p>Rozwój infrastruktury technicznej (O4) (P09) Modernizacja i rozbudowa sieci drogowej oraz towarzyszącej jej infrastruktury. (P10) Modernizacja i rozbudowa infrastruktury wodociągowo-kanalizacyjnej. (P11) Rozwój systemów komunikacji publicznej.</p>	<ul style="list-style-type: none"> - Poprawa dostępności komunikacyjnej powiatu. - Zapewnienie dostawy i dostępu do wody pitnej o wysokiej jakości dla wszystkich mieszkańców powiatu, w ilościach zabezpieczających bieżące potrzeby oraz rozwój jednostek osadniczych.
SFERA SPOŁECZNA (w tym administracja)	
<p>Rozwój funkcji sportowo-rekreacyjnych (O5) (P12) Budowa i modernizacja infrastruktury sportowo-rekreacyjnej, w szczególności o funkcjach ponadlokalnych. (P13) Popularyzacja sportu i rekreacji.</p>	<ul style="list-style-type: none"> - Rozwój kultury fizycznej i sportu jako element poprawiający życie mieszkańców i kształtujący zdrowe społeczeństwo. - Upowszechnianie sportu szkolnego i kultury fizycznej oraz sportu osób niepełnosprawnych.
<p>Rozwój systemu opieki i edukacji (O6) (P14) Zwiększenie dostępności opieki i edukacji przedszkolnej. (P15) Unowocześnienie i rozszerzenie dydaktyki. (P16) Rozwój postaw obywatelskich.</p>	<ul style="list-style-type: none"> - Poziom kształcenia i wychowania młodzieży powiatu kłodzkiego nie odbiegający od poziomu średniej w województwie. - Liczba i rodzaj realizowanych zajęć pozalekcyjnych zgodna z oczekiwaniami uczniów i ich rodziców. - Co najmniej dobry stan materialny szkół i placówek. - Kierunki kształcenia zgodne z potrzebami lokalnego rynku pracy i oczekiwaniami uczniów, umożliw. dobry start do dalszych studiów lub wyk. pracy zawodowej. - Racjonalna i funkcjonalna sieć szkół ponadgimnazjalnych i placówek oświatowych w powiecie kłodzkim. - Aktywne społeczeństwo powiatu kłodzkiego.
<p>Rozwój systemu pomocy społecznej (O7) (P17) Profilaktyka problemów społecznych. (P18) Trwałe rozwiązywanie problemów społecznych i eliminacja ich skutków. (P19) Angażowanie mieszkańców w rozwiązywanie problemów społecznych.</p>	<ul style="list-style-type: none"> - Zapewnienie prawidłowego funkcjonowania w społeczności osób o ograniczonych możliwościach społecznych, fizycznych i psychicznych.
<p>Rozwój systemów bezpieczeństwa publicznego (O8) (P20) Zapewnienie bezpieczeństwa wypoczynku i rekreacji, w tym również osób przyjezdnych. (P21) Zapewnienie bezpieczeństwa mienia, w tym również należącego do osób przyjezdnych.</p>	<ul style="list-style-type: none"> - Minimalizacja zagrożeń zarówno o charakterze obiektywnym (np. klęski żywiołowe, katastrofy naturalne, awarie techniczne), jak i subiektywne (np. przestępczość, zagrożenia miejscowe, demoralizacja, patologie społeczne). - Optymalne zabezpieczenie terenów, ludności i infrastruktury technicznej przed niszczeniem przez powódź.

Cele operacyjne i priorytety SRGLZ 2014-2020	...są zgodne z następującymi celami Strategii Rozwoju Powiatu Kłodzkiego na lata 2008-2015
(P22) Zapewnienie bezpieczeństwa osobistego, w tym również osób przyjezdnych.	
Rozwój systemu samorządu i administracji gminnej (O9) (P23) Doskonalenie organizacyjne i kwalifikacyjne administracji gminnej, szczeg. w zakr. rozwoju funkcji turystyczno-rekreacyjnych, (P24) Pozyskiwanie środków pomocowych, w tym również przez poszczególne jednostki gminy. (P25) Rozwój współpracy międzysamorządowej, w tym głównie w rozwoju funkcji turystyczno-rekreacyjnych, (P26) Doskonalenie systemu zarządzania strategicznego. (P27) Komunikacja władz z mieszkańcami gminy.	<ul style="list-style-type: none"> - Rozwój współpracy transgranicznej. - Rozwój krajowej i zagranicznej współpracy partnerskiej. - Podniesienie sprawności działania powiatowych jednostek organizacyjnych poprzez skoordynowanie działań w ramach rozwoju instytucjonalnego rozumianego jako tworzenie zasad i mechanizmów doskonalących ich funkcjonowanie.
Rozwój systemu opieki zdrowotnej (O10) (P28) Rozwój profilaktyki zdrowotnej.	<ul style="list-style-type: none"> - Zapewnienie dostępu do usług medycznych dla mieszkańców powiatu. - Poprawa stanu zdrowia mieszkańców powiatu.
Rozwój systemu kultury (O11) (P29) Rozwój działalności kulturalnej, ze szczególnym uwzględnieniem turystów i kuracjuszy. (P30) Opieka nad zabytkami.	<ul style="list-style-type: none"> - Zachowanie i ochrona dziedzictwa kulturowego w obrębie trzech kultur. - Wspieranie kultury jako elementu kształtującego wizerunek powiatu kłodzkiego jako miejsca ważnego na mapie kulturalnej Dolnego Śląska, Polski i Europy. - Integrowanie społeczności lokalnej wokół ważnych wydarzeń kulturalnych. - Wykorzystywanie walorów kulturowych dla promocji powiatu kłodzkiego.
Rozwój systemu mieszkalnictwa (O12) (P31) Rewitalizacja miasta. (P32) Racjonalizacja komunalnej gospodarki mieszkaniowej. (P33) Poprawa estetyki gminy.	<ul style="list-style-type: none"> - Poprawa dostępności komunikacyjnej powiatu. - Zachowanie walorów estetyczno-widokowych krajobrazu powiatu kłodzkiego.
SFERA ŚRODOWISKOWA	
Rozwój systemów ochrony środowiska (O13) (P34) Ograniczanie niskiej emisji. (P35) Prewencja degradacji cennych ekosystemów lub/i ich fragmentów.	<ul style="list-style-type: none"> - Doprowadzenie do najwyższej czystości powietrza. - Osiągnięcie stanu najwyższej wymaganej czystości rzek i potoków w powiecie. - Zwiększenie udziału energii uzyskanej z odnawialnych źródeł energii w powiecie.
Rozwój systemów gospodarki odpadami (O14) (P36) Rozwój systemu selektywnej zbiórki odpadów, w tym w turystyczno-rekreacyjnych miejscach publicznych	<ul style="list-style-type: none"> - Racjonalna gospodarka odpadami. Minimalizacja ich ilości. Wykorzystywanie surowców wtórnych.
Rozwój systemów zarządzania zasobami środowiska natural-	<ul style="list-style-type: none"> - Zrównoważony rozwój obszarów wiejskich w oparciu o istniejące zasoby ludzkie,

<i>Cele operacyjne i priorytety SRGLZ 2014-2020</i>	<i>...są zgodne z następującymi celami Strategii Rozwoju Powiatu Kłodzkiego na lata 2008-2015</i>
nego (O15) (P37) Sanacja ekosystemów lub/i ich fragmentów	społeczne, przyrodnicze, historyczne, kulturowe, infrastrukturalne i wiedzę.
Rozwój systemów zarządzania informacją o środowisku (O16) (P38) Monitoring zjawisk związanych ze stanem i ochroną środowiska naturalnego, w tym oddziaływania turystów na środowisko. (P39) Edukacja ekologiczna, w adresowana do osób przyjezdnych.	<ul style="list-style-type: none"> - Doprowadzenie do najwyższej czystości powietrza. - Osiągnięcie stanu najwyższej wymaganej czystości rzek i potoków w powiecie. - Racjonalna gospodarka odpadami. Minimalizacja ich ilości. Wykorzystywanie surowców wtórnych.

Tabela 15. Powiązania celów operacyjnych i priorytetów SRGLZ 2014-2020 z priorytetami Strategii Rozwoju Województwa Dolnośląskiego do 2020 roku

<i>C. op. i pr. SRGLZ 2014-2020</i>	<i>...są zgodne z następującymi priorytetami Strategii Rozwoju Województwa Dolnośląskiego 2020</i>
SFERA GOSPODARCZA (w tym infrastruktura techniczna)	
Rozwój przedsiębiorczości (O1) (P01) Pozyskanie inwestycji zewnętrznych, w szczególności w sferze turystyki, rekreacji i usług medycznych. (P02) Dynamizacja małej przedsiębiorczości, w szczególności w sferze turystyki, rekreacji i usług medycznych. (P03) Krajowa i międzynarodowa promocja gospodarcza gminy.	<ul style="list-style-type: none"> - Wzmocnienie węzłowej funkcji ośrodka metropolitalnego oraz regionalnych i subregionalnych ośrodków osadniczych, generujących rozwój społeczno-gospodarczy. - Wzmacnianie restrukturyzacji i wielofunkcyjnego rozwoju wsi. - Racjonalna organizacja rolniczej przestrzeni produkcyjnej. - Zachowanie i racjonalne wykorzystanie zasobów glebowych. - Poprawa warunków życia na obszarach wiejskich. - Zrównoważone i racjonalne gospodarcze wykorzystanie surowców naturalnych. - Wzmocnienie wizerunku regionu zarówno na terenie kraju, jak i Europy, jako atrakcyjnego miejsca wypoczynku, otwartego na świat, o nieprzeciętnych walorach przyrodniczych, kulturowych i uzdrowiskowych. - Rozwój demograficzny. - Powstrzymanie odpływu młodych i wykształconych osób z regionu i stymulowanie procesów imigracji młodzieży. - Odbudowa zaufania w stosunkach społecznych, gospodarczych oraz wobec instytucji. - Intensyfikacja relacji gospodarka-nauka-samorząd. - Rozwój przedsiębiorczości i innowacyjności. - Rozwój regionalnych specjalizacji gospodarczych i naukowo-badawczych. - Odbudowa części tradycyjnych branż lokalnego przemysłu.
Rozwój rynku pracy (O2) (P04) Dostosowanie struktury	<ul style="list-style-type: none"> - Wzmacnianie restrukturyzacji i wielofunkcyjnego rozwoju wsi. - Poprawa warunków życia na obszarach wiejskich.

C. op. i pr. SRGLZ 2014-2020	...są zgodne z następującymi priorytetami Strategii Rozwoju Województwa Dolnośląskiego 2020
<p>podażą na lokalnym rynku pracy do struktury popytu na tym rynku, (P05) Zmniejszenie liczby bezrobotnych.</p>	<ul style="list-style-type: none"> - Poprawa efektywności kształcenia na każdym poziomie i etapie życia. - Dostosowanie oferty edukacyjnej do wymagań gospodarki i rynku pracy. - Rozwój społeczeństwa informacyjnego. - Rozwój demograficzny. - Powstrzymanie odpływu młodych i wykształconych osób z regionu i stymulowanie procesów imigracji młodzieży. - Rozwój sprzyjający włączeniu społecznemu. - Wykorzystanie potencjału osób zagrożonych wykluczeniem społecznym. - Odbudowa zaufania w stosunkach społecznych, gospodarczych oraz wobec instytucji. - Intensyfikacja relacji gospodarka-nauka-samorząd. - Rozwój przedsiębiorczości i innowacyjności.
<p>Rozwój funkcji uzdrowiskowych i turystyczno-rekreacyjnych (O3) (P06) Rozwój sieciowych, strefowych i punktowych obiektów infrastruktury turystyczno-rekreacyjnej. (P07) Doskonalenie prawnych, organizacyjnych, infrastrukturalnych i informacyjnych warunków rozwoju funkcji uzdrowiskowych i turystyczno-rekreacyjnych. (P08) Profesjonalny krajowy i międzynarodowy marketing uzdrowiskowy i turystyczno-rekreacyjny gminy.</p>	<ul style="list-style-type: none"> - Ochrona, powiększanie i udostępnianie zasobów leśnych. - Wykorzystanie gospodarczego i rekreacyjnego potencjału rzek. - Wzmacnianie restrukturyzacji i wielofunkcyjnego rozwoju wsi. - Wprowadzenie energooszczędnych rozwiązań oraz wspieranie gospodarki przyjaznej środowisku. - Poprawa warunków życia na obszarach wiejskich. - Ochrona i udostępnianie walorów przyrodniczo-krajobrazowych oraz kulturowych. - Wzmocnienie wizerunku regionu zarówno na terenie kraju, jak i Europy, jako atrakcyjnego miejsca wypoczynku, otwartego na świat, o nieprzeciętnych walorach przyrodniczych, kulturowych i uzdrowiskowych. - Udostępnienie obiektów dziedzictwa kulturowego i przyrodniczego. - Rozwój produktów turystycznych i rozbudowa infrastruktury turystycznej regionu, m.in. dla pobudzania popytu na usługi turystyczno-rekreacyjne. - Wewnątrzregionalna promocja turystyki w oparciu o system edukacji. - Kreowanie wizerunku i promowanie DŚ, jako regionu z bogatą ofertą kulturalną, edukacyjną i akademicką. - Rozwój społeczeństwa informacyjnego. - Rozwój demograficzny. - Powstrzymanie odpływu młodych i wykształconych osób z regionu i stymulowanie procesów imigracji młodzieży. - Intensyfikacja relacji gospodarka-nauka-samorząd. - Rozwój przedsiębiorczości i innowacyjności. - Rozwój regionalnych specjalizacji gospodarczych i naukowo-badawczych.
<p>Rozwój infrastruktury technicznej (O4) (P09) Modernizacja i rozbudowa sieci drogowej oraz towarzyszącej jej infrastruktury. (P10) Modernizacja i rozbudo-</p>	<ul style="list-style-type: none"> - Poprawa dostępności transportowej regionu (powiązania wewnętrzne i zewnętrzne). - Poprawa jakości i standardów transportu (drogowego, kolejowego, lotniczego i żeglugi śródlądowej). - Wzmocnienie węzłowej funkcji ośrodka metropolitalnego oraz regionalnych i subregionalnych ośrodków osadniczych, generujących rozwój społeczno-gospodarczy. - Wzmacnianie restrukturyzacji i wielofunkcyjnego rozwoju wsi. - Poprawa warunków życia na obszarach wiejskich.

C. op. i pr. SRGLZ 2014-2020	...są zgodne z następującymi priorytetami Strategii Rozwoju Województwa Dolnośląskiego 2020
<p>wa infrastruktury wodociągo-wo-kanalizacyjnej. (P11) Rozwój systemów komunikacji publicznej.</p>	<ul style="list-style-type: none"> - Budowa nieuciążliwego systemu eksploatacji i wywozu surowców. - Udostępnienie obiektów dziedzictwa kulturowego i przyrodniczego. - Poprawa dostępności oraz podniesienie jakości udzielania świadczeń leczniczych. - Rozwój społeczeństwa informacyjnego. - Zapewnienie wszystkim mieszkańcom DŚ dostępu do sieci teleinformatycznych, w tym sieci szerokopasmowej. - Rozwój regionalnej infrastruktury telekomunikacyjnej oraz jej włączenie w sieci europejskie. - Przeciwdziałanie powstawaniu obszarów wykluczenia informacyjnego. - Rozwój e-usług. - Zapewnienie równego dostępu do usług związanych z korzystaniem z zasobów. - Rozwój demograficzny. - Powstrzymanie odpływu młodych i wykształconych osób z regionu i stymulowanie procesów imigracji młodzieży. - Odbudowa zaufania w stosunkach społecznych, gospodarczych oraz wobec instytucji. - Rozwój przedsiębiorczości i innowacyjności.
SFERA SPOŁECZNA (w tym administracja)	
<p>Rozwój funkcji sportowo-rekreacyjnych (O5) (P12) Budowa i modernizacja infrastruktury sport.-rekreac., w sz. o f. ponadlokalnych. (P13) Popul. sportu i rekreacji.</p>	<ul style="list-style-type: none"> - Wzmocnienie węzłowej funkcji ośrodka metropolitalnego oraz regionalnych i subregionalnych ośrodków osadniczych, generujących rozwój społeczno-gospodarczy. - Wzmacnianie restrukturyzacji i wielofunkcyjnego rozwoju wsi. - Poprawa warunków życia na obszarach wiejskich. - Powstrzymanie odpływu młodych i wykształconych osób z regionu i stymulowanie procesów imigracji młodzieży.
<p>Rozwój systemu opieki i edukacji (O6) (P14) Zwiększenie dostępności opieki i edukacji przedszkolnej. (P15) Unowocześnienie i rozszerzenie dydaktyki. (P16) Rozwój postaw obywatelskich.</p>	<ul style="list-style-type: none"> - Wprowadzenie energooszczędnych rozwiązań oraz wspieranie gospodarki przyjaznej środowisku. - Wzmocnienie węzłowej funkcji ośrodka metropolitalnego oraz regionalnych i subregionalnych ośrodków osadniczych, generujących rozwój społeczno-gospodarczy. - Wzmacnianie restrukturyzacji i wielofunkcyjnego rozwoju wsi. - Poprawa warunków życia na obszarach wiejskich. - Wewnątrzregionalna promocja turystyki w oparciu o system edukacji. - Poprawa efektywności kształcenia na każdym poziomie i etapie życia. - Dostosowanie oferty edukacyjnej do wymagań gospodarki i rynku pracy. - Rozbudowa i modernizacja szkolnictwa zawodowego. - Promowanie wartości edukacji wśród uczniów, jako paradygmatu rozwoju osobistego i kulturowego. - Kształtowanie zachowań etycznych w społeczeństwie oraz tworzenie nowoczesnego modelu patriotyzmu. - Rozwój społeczeństwa informacyjnego. - Rozwój kapitału społecznego i obywatelskiego.

C. op. i pr. SRGLZ 2014-2020	...są zgodne z następującymi priorytetami Strategii Rozwoju Województwa Dolnośląskiego 2020
	<ul style="list-style-type: none"> - Powstrzymanie odpływu młodych i wykształconych osób z regionu i stymulowanie procesów imigracji młodzieży. - Kształtowanie i rozwój postaw obywatelskich wśród młodzieży. - Odbudowa zaufania w stosunkach społecznych, gospodarczych oraz wobec instytucji.
<p>Rozwój systemu pomocy społecznej (O7) (P17) Profilaktyka problemów społecznych. (P18) Trwałe rozwiązywanie problemów społecznych i eliminacja ich skutków. (P19) Angażowanie mieszkańców w rozwiązywanie problemów społecznych.</p>	<ul style="list-style-type: none"> - Wzmacnianie restrukturyzacji i wielofunkcyjnego rozwoju wsi. - Poprawa warunków życia na obszarach wiejskich. - Poprawa dostępności oraz podniesienie jakości udzielania świadczeń leczniczych. - Kształtowanie zachowań etycznych w społeczeństwie oraz tworzenie nowoczesnego modelu patriotyzmu. - Rozwój demograficzny. - Rozwój kapitału społecznego i obywatelskiego. - Wsparcie dla promocji rodzin wielodzietnych. - Rozwój sprzyjający włączeniu społecznemu. - Wykorzystanie potencjału osób zagrożonych wykluczeniem społecznym. - Wsparcie seniorów zagrożonych wykluczeniem społecznym. - Odbudowa zaufania w stosunkach społecznych, gospodarczych oraz wobec instytucji.
<p>Rozwój systemów bezpieczeństwa publicznego (O8) (P20) Zapewnienie bezp. wypoczynku i rekreacji, w tym również osób przyjezdnych. (P21) Zapewnienie bezp. mieszkania, w tym również należącego do osób przyjezdnych. (P22) Zapewnienie bezpieczeństwa osobistego, w tym również osób przyjezdnych.</p>	<ul style="list-style-type: none"> - Podniesienie poziomu bezpieczeństwa osobistego, publicznego i zdrowotnego, w tym ratownictwa. - Poprawa warunków życia na obszarach wiejskich. - Rozwój kapitału społecznego i obywatelskiego. - Odbudowa zaufania w stosunkach społecznych, gospodarczych oraz wobec instytucji.
<p>Rozwój systemu samorządu i administracji gminnej (O9) (P23) Doskonalenie organizacyjne i kwalifikacyjne adm. gminnej, szczeg. w zakr. rozwoju funkcji tur.-rekreac. (P24) Pozyskiwanie środków pomocowych, w tym również przez jednostki gminy.</p>	<ul style="list-style-type: none"> - Wzmocnienie węzłowej funkcji ośrodka metropolitalnego oraz regionalnych i subregionalnych ośrodków osadniczych, generujących rozwój społeczno-gospodarczy. - Rozwój społeczeństwa informacyjnego. - Rozwój e-usług. - Odbudowa zaufania w stosunkach społecznych, gospodarczych oraz wobec instytucji. - Efektywne zarządzanie regionem poprzez mechanizmy partnerstwa i współpracy.

C. op. i pr. SRGLZ 2014-2020	...są zgodne z następującymi priorytetami Strategii Rozwoju Województwa Dolnośląskiego 2020
<p>(P25) Rozwój współpracy międzysamorządowej, w tym głównie w rozwoju funkcji turystyczno-rekreacyjnych,</p> <p>(P26) Doskonalenie systemu zarządzania strategicznego.</p> <p>(P27) Komunikacja władz z mieszkańcami gminy.</p>	
<p>Rozwój systemu opieki zdrowotnej (O10)</p> <p>(P28) Rozwój profilaktyki zdrowotnej.</p>	<ul style="list-style-type: none"> - Kształtowanie i promocja prozdrowotnych postaw i kultury fizycznej oraz edukacja na rzecz zdrowego stylu życia. - Poprawa warunków życia na obszarach wiejskich. - Stworzenie regionalnego systemu ochrony zdrowia, zorientowanego na długookresowe trendy demograficzno-epidemiologiczne, zgodnego ze standardami prawnymi i funkcjonalnymi. - Budowa systemu nowoczesnej diagnostyki dla mieszkańców regionu z określeniem standardów dostępności przestrzennej. - Podniesienie poziomu bezpieczeństwa osobistego, publicznego i zdrowotnego, w tym ratownictwa. - Rozwój demograficzny.
<p>Rozwój systemu kultury (O11)</p> <p>(P29) Rozwój działalności kulturalnej, ze szczególnym uwzględnieniem turystów i kurasjuszy.</p> <p>(P30) Opieka nad zabytkami.</p>	<ul style="list-style-type: none"> - Kreowanie wizerunku i promowanie Dolnego Śląska, jako regionu z bogatą i różnorodną ofertą kulturalną, edukacyjną i akademicką. - Stworzenie warunków i wzbogacenie oferty uczestnictwa w kulturze. - Kształtowanie kompetencji do udziału w życiu artystycznym. - Udostępnienie obiektów dziedzictwa kulturowego i przyrodniczego. - Wzmacnianie restrukturyzacji i wielofunkcyjnego rozwoju wsi. - Poprawa warunków życia na obszarach wiejskich. - Rozwój kapitału społecznego i obywatelskiego. - Powstrzymanie odpływu młodych i wykształconych osób z regionu i stymulowanie procesów imigracji młodzieży.
<p>Rozwój systemu mieszkalnictwa (O12)</p> <p>(P31) Rewitalizacja miasta.</p> <p>(P32) Racjonalizacja komunalnej gospodarki mieszkaniowej.</p> <p>(P33) Poprawa estetyki gminy.</p>	<ul style="list-style-type: none"> - Poprawa dostępności transportowej regionu (powiązania wewnętrzne i zewnętrzne). - Poprawa jakości i standardów transportu (drogowego, kolejowego, lotniczego i żeglugi śródlądowej). - Wzrost nakładów na odtworzenie połączeń kolejowych oraz remonty i modernizacja infrastruktury kolejowej (w tym dworców), ze szczególnym uwzględnieniem turystycznych obszarów Dolnego Śląska. - Organizacja sprawnego regionalnego systemu transportu publicznego zintegrowanego z systemami subregionalnymi i lokalnymi, obejmującego wszystkie główne regionalne generatory ruchu, miasta powiatowe i atrakcje turystyczne, konkurencyjnego do indywidualnego transportu samochodowego. - Wzmocnienie węzłowej funkcji ośrodka metropolitalnego oraz regionalnych i subregionalnych ośrodków osadniczych, generujących rozwój społeczno-gospodarczy.

C. op. i pr. SRGLZ 2014-2020	...są zgodne z następującymi priorytetami Strategii Rozwoju Województwa Dolnośląskiego 2020
	<ul style="list-style-type: none"> - Wzmacnianie restrukturyzacji i wielofunkcyjnego rozwoju wsi. - Poprawa warunków życia na obszarach wiejskich. - Budowa nieuciążliwego systemu eksploatacji i wywozu surowców. - Poprawa dostępności oraz podniesienie jakości udzielania świadczeń leczniczych. - Rozwój społeczeństwa informacyjnego. - Rozwój e-usług. - Rozwój demograficzny. - Powstrzymanie odpływu młodych i wykształconych osób z regionu i stymulowanie procesów imigracji młodzieży. - Wykorzystanie potencjału osób zagrożonych wykluczeniem społecznym. - Wsparcie seniorów zagrożonych wykluczeniem społecznym. - Zapewnienie równego dostępu do usług związanych z korzystaniem z zasobów.
SFERA ŚRODOWISKOWA	
Rozwój systemów ochrony środowiska (O13) (P34) Ograniczanie niskiej emisji. (P35) Prewencja degradacji cennych ekosystemów lub/i ich fragmentów.	<ul style="list-style-type: none"> - Wzmacnianie restrukturyzacji i wielofunkcyjnego rozwoju wsi. - Poprawa warunków życia na obszarach wiejskich. - Zachowanie i racjonalne wykorzystanie zasobów glebowych. - Zapewnienie obecnym i przyszłym mieszkańcom regionu dobrego stanu środowiska naturalnego. - Ochrona i udostępnianie walorów przyrodniczo-krajobrazowych oraz kulturowych..
Rozwój systemów gospodarki odpadami (O14) (P36) Rozwój systemu selektywnej zbiórki odpadów, w tym w turystyczno-rekreacyjnych miejscach publicznych	<ul style="list-style-type: none"> - Wzmacnianie restrukturyzacji i wielofunkcyjnego rozwoju wsi. - Poprawa warunków życia na obszarach wiejskich. - Zapewnienie obecnym i przyszłym mieszkańcom regionu dobrego stanu środowiska naturalnego. - Zapewnienie obecnym i przyszłym mieszkańcom regionu dobrego stanu środowiska naturalnego. - Ochrona i udostępnianie walorów przyrodniczo-krajobrazowych oraz kulturowych..
Rozwój systemów zarządzania zasobami środowiska naturalnego (O15) (P37) Sanacja ekosystemów lub/i ich fragmentów	<ul style="list-style-type: none"> - Zapewnienie obecnym i przyszłym mieszkańcom regionu dobrego stanu środowiska naturalnego. - Zachowanie i racjonalne wykorzystanie zasobów glebowych.
Rozwój systemów zarządzania informacją o środowisku (O16)	<ul style="list-style-type: none"> - Wzmacnianie restrukturyzacji i wielofunkcyjnego rozwoju wsi. - Poprawa warunków życia na obszarach wiejskich - Poprawa efektywności kształcenia na każdym poziomie i etapie życia.

C. op. i pr. SRGLZ 2014-2020	...są zgodne z następującymi priorytetami Strategii Rozwoju Województwa Dolnośląskiego 2020
(P38) Monitoring zjawisk związanych ze stanem i ochroną środowiska naturalnego, w tym oddziaływania turystów na środowisko. (P39) Edukacja ekologiczna, w adresowana do osób przyjezdnych.	<ul style="list-style-type: none">- Rozwój społeczeństwa informacyjnego.- Zapewnienie obecnym i przyszłym mieszkańcom regionu dobrego stanu środowiska naturalnego.- Rozwój kapitału społecznego i obywatelskiego..



Projekt v.2.0